

METESIA

FR

Notice d'instructions

IT

Manuale d'uso

NL

Gebruikshandleiding

A lire attentivement avant d'utiliser la machine

Leggere attentamente prima di utilizzare la macchina

Aandachtig lezen voor ingebruikname van de machine

AV 51



Notice d'utilisation Faucheuse AV 51

Sommaire

1.	Pour votre sécurité et celle des autres	4
2.	Description des symboles graphiques	10
3.	Caractéristiques techniques	11
4.	Description	15
5.	Préparation et prise en main	16
6.	Utilisation	19
7.	Instructions d'entretien	31
8.	Arrêt prolongé - Stockage hivernal - Remise en service	37
9.	Dépannage courant - Les pannes et leurs remèdes	38
10.	Tableau récapitulatif de l'entretien régulier.....	41
11.	Conditions générales de garantie	42

Libretto d'Uso Tosaerba AV 51

Índice

1.	Per la vostra sicurezza e quella degli altri.....	4
2.	Descrizione dei simboli grafici	10
3.	Caratteristiche tecniche	12
4.	Descrizione	15
5.	Preparazione e presa in mano	16
6.	Utilizzo	19
7.	Istruzioni di manutenzione	31
8.	Arresto prolungato - stoccaggio invernale - rimessa in funzione ...	37
9.	Riparazioni ordinarie - guasti e relativi rimedi.....	39
10.	Tabella riepilogativa degli interventi regolari di manutenzione.	41
11.	Condizioni generali di garanzia	42

Gebruikershandboek Grofmaaier AV 51

Inhoudstafel

1.	Uw en andermans veiligheid.	4
2.	Omschrijving grafische symbolen.....	10
3.	Technische gegevens	13
4.	Beschrijving	15
5.	Vorbereiding en ingebruikname.....	16
6.	Gebruik.....	19
7.	Onderhoud	31
8.	Winterstalling.....	37
9.	Standaard herstellingen - defecten en hun remedies	40
10.	Onderhoudstabel	41
11.	Algemene garantievoorwaarden	42

Félicitations !
Vous venez d'acquérir une faucheuse ETESIA.
Cette machine d'une fiabilité et d'une robustesse étonnantes a été conçue pour vous servir longtemps.

- Pour accroître sa longévité et lui assurer un fonctionnement optimal, lisez attentivement la présente notice, respectez les consignes de sécurité et les instructions d'entretien.
- Fidèles à sa politique d'innovation permanente, ETESIA ne cesse d'améliorer la qualité de nos produits.
- Par conséquent, votre modèle peut présenter de légères différences par rapport à cette notice.
- Votre Concessionnaire ETESIA dispose des informations techniques les plus récentes.
- N'hésitez pas à le contacter en cas de besoin.

INTRODUCTION

- Avant d'utiliser la faucheuse, lisez attentivement les instructions d'utilisation et respectez surtout les conseils relatifs à votre sécurité et à celle des autres.
- Conservez précieusement cette notice pour des consultations ultérieures.
- Cette faucheuse semi-professionnelle est uniquement destinée à couper de l'herbe et des petits rejets sur des terrains relativement uniformes et moyennement entretenus, où une tondeuse à gazon ne permettrait plus qu'une utilisation plus ou moins satisfaisante.
- Ce n'est pas une tondeuse et en conséquence elle ne doit pas être utilisée pour la tonte régulière de pelouses ou de gazons.
- Tout autre usage en dehors de la coupe de l'herbe et de petits rejets est non conforme à la notice est à proscrire.

Congratulazioni ! Avete appena acquistato una falciatrice ETESIA.
Questa falciatrice, dall'affidabilità e robustezza sorprendenti, è stata concepita per durare nel tempo.

- Per accrescerne la longevità e per usufruire del migliore funzionamento, vi raccomandiamo di leggere attentamente questo manuale e di rispettarne scrupolosamente le consegne di sicurezza e di manutenzione.
- Fedele alla propria politica d'innovazione permanente, ETESIA è sempre volta al miglioramento dei suoi prodotti.
- Pertanto, il vostro modello potrebbe presentare piccole differenze rispetto a questo manuale.
- Il vostro Concessionario ETESIA dispone delle informazioni tecniche più recenti. Non esitate ad interpellarlo in caso di necessità.

INTRODUZIONE

- Prima di utilizzare la falciatrice, leggere attentamente le istruzioni per l'uso e rispettare soprattutto i consigli relativi alla vostra sicurezza e quella degli altri.
- Conservare scrupolosamente queste istruzioni per l'uso per ulteriori consultazioni.
- Questa falciatrice semiprofessionale è destinata unicamente a tagliare erba e piccoli residui su terreni relativamente uniformi e curati sui quali un tosaerba da prato permette un utilizzo più o meno soddisfacente.
- Questo apparecchio non è un tosaerba e di conseguenza non può essere utilizzato per la tosatura regolare di prati e aiuole.
- Qualsiasi altro utilizzo al di fuori della tosatura di erba e di piccoli residui non è conforme all'utilizzo dell'apparecchio ed è quindi da evitare.

Gefeliciteerd ! U hebt een ETESIA grofmaaier aangeschaft.
Deze grofmaaier is verrassend betrouwbaar en robuust en ontworpen om u langdurig te kunnen dienen.

- Om een lang en een optimaal rendement te verzekeren, respecteer de veiligheids- en onderhoudsvoorschriften.
- Trouw aan onze constante innovatiepolitiek, zoeken wij steeds een verbetering van kwaliteit voor onze machines.
- Bijgevolg kan uw machine licht afwijken van deze welke in deze handleiding beschreven wordt.
- Uw dealer beschikt over de meest recente technische informatie.
- Aarzel niet hem te **contacteren** indien nodig.

INLEIDING

- Voor het gebruik van de grofmaaier moet u de gebruiksaanwijzing grondig lezen, vooral de adviezen met betrekking tot de veiligheid van u en anderen.
- Bewaar deze gebruiksaanwijzing zorgvuldig voor latere raadpleging.
- Deze semi-professionele grofmaaier is alleen bestemd voor het maaien van gras en kleine loten op betrekkelijk uniforme en matig onderhouden terreinen waar een gazonmaaier slechts matig zou voldoen.
- Deze machine is geen gazonmaaier en moet daarom niet voor het regelmatig maaien van gazons worden gebruikt.
- Elk ander gebruik dan het maaien van gras en kleine loten is niet conform en daarom niet toegestaan.

1• Pour votre sécurité et celle des autres

Responsabilité de l'utilisateur et de l'opérateur.

Avant d'utiliser la faucheuse.

- Familiarisez-vous avec ses commandes.
- Dégagez le terrain des pierres, bois, ferrailles, fils, os, plastiques, branches et autres débris pouvant être projetés par la faucheuse. Supprimez également les branches basses pouvant blesser les yeux.
- Avant chaque utilisation, assurez-vous du bon état de la lame et de sa fixation.
- Ne portez jamais de vêtements amples durant l'utilisation.
- Equipez vous toujours de chaussures fermées, solides et antidérapantes.

Votre sécurité et celle des autres

- La faucheuse doit être utilisée conformément à la présente notice d'instructions.
- Les adolescents de moins de 16 ans, ainsi que les personnes non familiarisées avec la faucheuse, ne doivent pas utiliser la machine.
- Ne confiez jamais la faucheuse à une personne n'ayant pas pris connaissance de la notice d'instructions.
- Ne travaillez pas trop près de talus, de fossés, sur des terrains meubles ou présentant des risques de renversement.
- N'utilisez pas la faucheuse si vous êtes fatigué ou malade.
- Evitez également de le faire si vous avez consommé des boissons alcoolisées ou pris des médicaments.
- L'utilisateur ou l'opérateur est responsable de la sécurité des tiers se trouvant dans la zone travail de la faucheuse.
- Veillez à ce que personne ne puisse être blessé par des projections de pierres ou d'autres objets lors de son utilisation.

1• Per la vostra sicurezza e quella degli altri

Prima di utilizzare la falciatrice.

- Prima di utilizzare la falciatrice. Familiarizzarsi con i suoi comandi.
- Liberare il terreno da pietre, legna, ferraglia, fili, plastica, rami e altri detriti che potrebbero essere proiettati dalla falciatrice.
- Eliminare anche i rami bassi che possano ferire gli occhi.
- Prima di ogni tosatura, assicuratevi del buono stato e il fissaggio della lama.
- Non portate mai ampi vestiti durante la tosatura e Portate pantaloni lunghi.
- Mettete sempre scarpe ferrate, robuste e antiderapanti.

Per la vostra sicurezza e quella degli altri.

- La falciatrice deve essere utilizzata conformemente alle presenti istruzioni per l'uso.
- Gli adolescenti di meno di 16 anni e le persone non pratiche non devono utilizzare la falciatrice.
- Non affidare mai la falciatrice ad una persona che non conosca le istruzioni per l'uso.
- Non guidare troppo vicino a fossi, scarpate, sui terreni friabili o che comportino rischi di rovesciamento.
- Non utilizzate la falciatrice se siete stanco o malato.
- Evitate anche di farlo se avete bevuto bevande alcolizzate o preso medicine.
- L'utente o l'operatore è responsabile della sicurezza dei terzi che si trovano nella zona di lavoro della macchina.
- Attenzione a non ferire qualcuno tramite la proiezione di schegge di pietra o di altri oggetti provocata durante l'utilizzo della macchina.

1•Uw en andermans veiligheid

Voor het gebruik van de grofmaaier.

- Maak U vertrouwd met zijn bedieningen.
- Ontdoe het terrein van hout, ijzer, draden, beenderen, plastic, takken en ander afval dat door de grofmaaier zou kunnen worden weggeslingerd.
- Verwijder ook lage takken die de ogen kunnen verwonden.
- Zorg voor iedere maaibeurt dat de messen in goede staat zijn en goed vastzitten.
- Draag nooit losse kleding tijdens het maaien.
- Draag stevige gesloten schoenen met anti-slip zolen.
- Calce botas sólidas e antiderrapantes.

Uw en andermans veiligheid

- De grofmaaier moet worden gebruikt volgens deze gebruiksaanwijzing.
- Tieners onder 16 jaar en personen die niet vertrouwd zijn met de bediening van de grofmaaier moeten deze niet gebruiken.
- Vertrouw de grofmaaier nooit aan iemand toe die de gebruiksaanwijzing niet heeft gelezen.
- Rij niet te dicht langs greppels, talluds of op mulle ondergrond. Kortom, overal waar gevaar voor kantelen bestaat.
- Gebruik de machine niet wanneer U moe of ziek bent.
- Vermijd eveneens gebruik, na consumptie van alcoholhoudende dranken of na inname van medicijnen.
- De gebruiker of berijder is verantwoordelijk voor de veiligheid van derden die zich binnen de werkzone van de machine bevinden.
- Zorg dat niemand gewond kan raken door rondvliegende projectielen bij het maaien.

- Evitez la présence de personnes (surtout d'enfants) ou d'animaux à proximité de la faucheuse lorsque le moteur tourne.
- N'enlevez jamais les étiquettes ou les éléments de sécurité.
- La faucheuse doit obligatoirement être pourvue de ses 3 bavettes de sécurité.
- Ne mettez jamais ni main ni pied sous le carter de coupe.
- N'approchez pas les mains ou les pieds des pièces rotatives et en mouvement.
- Evitez les obstacles tels que taupinières, souches, bordures, socles bétonnés qui ne pouvant pas être coupés par la lame et qui risquent d'endommager le système de coupe.
- N'utilisez la faucheuse qu'en plein jour ou avec un bon éclairage artificiel.
- Respectez la distance de sécurité minimale donnée par les longerons du guidon.
- Lorsque vous utilisez la faucheuse sur des pentes, il convient d'être particulièrement prudent et de changer de direction avec beaucoup de précautions.

- L'utilisation sur des pentes trop abruptes est à proscrire. (voir schéma 1 – page 20).

- DANGER !** Ne faites pas tourner le moteur dans un local clos. Les gaz d'échappement contiennent du monoxyde de carbone, un gaz inodore et mortel.
- Ne fermez pas le volet de starter si le moteur tourne ou s'il est chaud.
 - Ne laissez jamais tourner le moteur sans surveillance.
 - En cas d'intervention sur la faucheuse, arrêtez le moteur.
 - Le levier de commande d'embrayage de lame et le levier de commande d'avancement sont des dispositifs à action maintenue : ne jamais les bloquer.
 - Si la faucheuse doit être soulevée ou transportée, arrêtez le moteur.
 - Par précaution, retirez le capuchon de la bougie.

- Evitare la presenza di persone (soprattutto bambini) o di animali in prossimità della falciatrice durante il funzionamento del motore.
- Non mettete mani e piedi sotto la zona della lama.
- La falciatrice deve obbligatoriamente essere provvista di 3 davantini di sicurezza.
- Non mettete mani e piedi sotto la zona della lama
- Non avvicinare le mani o i piedi ai dispositivi di rotazione in movimento.
- Evitate gli ostacoli quali monticelli di talpe, ceppi, bordure, zocchi di calcestruzzo che non possono essere tagliati dalle lame e che rischiano di danneggiare il sistema di taglio.
- Utilizzare la falciatrice esclusivamente di giorno o con un buon sistema di illuminazione artificiale.
- Rispettare la distanza di sicurezza minima indicata per i longeroni del volante.
- Quando si utilizza la falciatrice su zone in pendenza, è opportuno essere particolarmente prudenti e cambiare direzione con molta precauzione.

- Si sconsiglia l'utilizzo del tosaerba in casi di eccessiva pendenza (cfr.schema 1 - pag. 20).

- PERICOLO !** Non far funzionare il motore in ambiente chiuso. Il gas di scarico contiene monossido di carbonio, che è un veleno mortale ed inodore.
- Non chiudere l'aletta dello starter quando il motore è ancora in funzione o quando è ancora caldo.
 - Non lasciare mai il motore acceso senza sorveglianza.
 - In caso di intervento sulla falciatrice, spegnere il motore.
 - La leva del comando di accensione della lama e la leva di comando di avanzamento sono dei dispositivi ad azione continua che non si devono mai bloccare.
 - Nel caso in cui la falciatrice dovesse essere sollevata o trasportata, spegnere il motore.
 - Per precauzione, ritirare il cappuccio della candela.

- Vermijd de aanwezigheid van personen (vooral kinderen) of dieren in de nabijheid van de grofmaaier wanneer de motor loopt.
- Verwijder NOOIT waarschuwings- of veiligheidsklevers of veiligheidselementen.
- De grofmaaier moet beslist voorzien zijn van de drie veiligheidsslabben.
- Steek nooit uw hand of voet onder het maaidek.
- Breng de handen of voeten nooit te dicht bij draaiende onderdelen.
- Vermijd ook obstakels als boomstronken, betonnen randen en molshopen welke de messen en het maaidek kunnen beschadigen.
- Gebruik de grofmaaier alleen overdag of bij voldoende kunstlicht.
- Respecteer de minimale afstand aangegeven op de duwboom.
- Als u de grofmaaier op hellingen gebruikt, is het zaak zeer voorzichtig te zijn en zeer behoedzaam van richting te veranderen.

- Gebruik op zeer sterke hellingen is ten eerste af te raden (zie schema 1 - blz.20).

- GEWAAR !** Motor nooit in een afgesloten ruimte laten lopen. Uitlaatgassen bevatten koolstofmonoxyde, een reukloos en dodelijk gas.
- Sluit de chokeklep niet als de motor draait of warm is.
 - Motor nooit laten draaien zonder bewaking.
 - Bij een ingreep op de grofmaaier moet de motor worden gestopt.
 - De mesremkoppelingbediening en de aandrijfbediening zijn handbediend, deze mogen nooit geblokkeerd worden.
 - Als de grofmaaier moet worden opgetild of vervoerd, stop dan de motor.
 - Uit voorzorg, verwijder de bougiekap.

- Si vous déplacez la faucheuse en dehors du terrain, arrêtez la rotation de la lame ou arrêtez le moteur.
- Respecte également d'éventuelles prescriptions légales relatives à l'utilisation machines à moteur thermique.
- Ces précautions sont indispensables pour votre sécurité.
- Les recommandations mentionnées ne sont toutefois pas exhaustives : à tout moment utilisez votre faucheuse à bon escient.

Maintenance et Stockage

- Maintenez la faucheuse et ses différents accessoires en parfait état de marche.
- Les travaux d'entretien et de nettoyage de la faucheuse ne doivent être effectués que lorsque le moteur est arrêté.
- Par précaution retirez le capuchon de la bougie.

- Utilisez toujours de l'essence d'acquisition récente.
- Une vieille essence laisse des dépôts de gomme dans le carburateur, provoque des fuites et rend le démarrage difficile.
- N'achetez que la quantité de carburant que vous utiliserez sous 1 mois pour l'essence sans plomb et que vous conserverez dans un bidon propre prévu à cet effet.

Attention danger! : Le carburant est hautement inflammable.

- Ne stockez pas, ne renversez pas ou n'utilisez pas de l'essence près d'une flamme nue ou près d'appareils tels que poêles, fourneaux ou chauffe-eau comportant une veilleuse ou susceptibles de provoquer une étincelle.
- Ne faites pas le plein de carburant à l'intérieur ou dans un local non ventilé.
- Faites le plein uniquement à l'extérieur et ne fumez pas pendant cette opération.

- Nel caso in cui sia necessario spostare la falciatrice al di fuori della superficie da falciare, arrestare la rotazione della lama o spegnere il motore.
- Rispettare eventuali prescrizioni di legge relative al buon utilizzo di tosaerba termici.
- Tutte le misure di sicurezza qui elencate sono necessarie alla vostra sicurezza e devono essere rispettate scrupolosamente.
- Le raccomandazioni menzionate non sono tuttavia esaustive; utilizzare sempre la falciatrice con cognizione di causa.

Manutenzione e stoccaggio

- Conservare la falciatrice e i diversi accessori in perfetto stato di funzionamento.
- Le operazioni di manutenzione e di pulitura della falciatrice devono essere effettuate unicamente a motore spento.
- Per precauzione, togliere il cappuccio della candela.

- Utilizzare sempre benzina di acquisizione recente.
- La benzina vecchia lascia dei depositi di gomma nel carburatore, provoca delle perdite e rende difficile l'accensione del motore.
- Acquistare unicamente la quantità di carburante che verrà utilizzata entro un mese nel caso di benzina senza piombo, da conservare all'interno di un bidone previsto a tale scopo.

¡ ATENZIONE PERICOLO ! : la benzina è altamente infiammabile.

- Non stoccare, non rovesciare o utilizzare benzina vicino ad una fiamma libera o ad apparecchi tipo stufe, fornelli o scaldabagni provvisti di una fiammella o in grado di emanare scintille.
- Non fare il pieno di carburante al chiuso o in un locale non ventilato.
- Fate il pieno solo all'esterno e non fumate durante l'operazione.

- Als u de grofmaaier buiten het terrein verplaatst, stop dan het mes of stop de motor.
- Respecteer ook de legale voorschriften voor het gebruik van machines met thermische motor.
- Deze voorzorgen zijn onontbeerlijk voor uw veiligheid.
- De gegeven aanbevelingen zijn niet uitputtend, gebruik de grofmaaier altijd met verstand.

Onderhoud en opslag

- Houd de grofmaaier en de verschillende accessoires in goede staat van onderhoud.
- Werkzaamheden van onderhoud en reiniging moeten alleen bij stilstaande motor worden uitgevoerd.
- Uit voorzorg, verwijder steeds de bougiekap.

- Gebruik steeds recente benzine.
- Oude benzine veroorzaakt een neerslag in de carburator, veroorzaakt lekken en een moeilijke start.
- Koop nooit meer benzine dan de hoeveelheid welke U op één maand verbruikt. Bewaar hem in een schone jerrykan.

OPGEPAST GEWAAR : Brandstof is zeer ontvlambaar.

- Stokkeer, mors en gebruik geen benzine bij een open vuur of bij apparaten zoals kachels, ovens of watergeisers die een waakvlam bevatten of die gensters kunnen provoceren.
- Nooit benzine tanken in een gesloten of niet verluchte ruimte.
- Tanken steeds in open lucht, en niet roken.

- Ajoutez du carburant avant de démarrer le moteur.
- Ne retirez jamais le bouchon du réservoir et ne remplissez pas le réservoir quand le moteur tourne ou quand il est chaud.
- Laissez refroidir le moteur pendant quelques minutes avant de faire le plein de carburant.
- Remettez correctement en place les bouchons du réservoir et de la nourrice de carburant.
- Ne tentez pas de démarrer le moteur quand de l'essence a été renversé, quand vous sentez une odeur d'essence ou quand d'autres conditions explosives sont présentes.
- Eloignez la faucheuse de la zone d'épandage et évitez de provoquer toute inflammation tant que les vapeurs de carburant ne sont pas dissipées.
- Ne transportez pas la faucheuse avec de l'essence dans le réservoir ou avec le robinet d'alimentation ouvert.
- Ne modifiez pas les ressorts de régulateur, tringles et autres pièces pour augmenter le régime moteur.
- Faites tourner le moteur au régime préconisé.
- Ne contrôlez pas l'étincelle en retirant la bougie.

- Utilisez un contrôleur homologué.
- Ne tirez pas sur le lanceur quand la bougie est retirée.
- Si le moteur est noyé, amenez la commande de gaz en position maxi et lancez le moteur jusqu'à ce qu'il démarre.
- Ne frappez pas le volant du moteur avec un marteau ou un objet dur, ce qui pourrait provoquer le bris du volant en cours de fonctionnement ; confiez les interventions importantes à un réparateur agréé ETESIA qui dispose des outils appropriés pour faire l'entretien du moteur.
- N'utilisez pas le moteur sans silencieux.
- Inspectez celui-ci régulièrement et faites le remplacer s'il est endommagé ou s'il fuit.
- Ne touchez pas le pot d'échappement, le cylindre ni les ailettes chaudes pour ne pas vous brûler.
- N'utilisez pas votre faucheuse dans des zones boisées, broussailles ou sur des terrains en jachère ou herbeux si le pot d'échappement n'est pas équipé d'un pare-étincelles (Le pare étincelles doit être gardé en bon état par le propriétaire ou l'opérateur).

- Aggiungete carburante prima di mettere in marcia il motore.
- Non rimuovete mai il tappo del serbatoio del carburante mentre il motore funziona o mentre è caldo.
- Lasciate raffreddare il motore alcuni minuti prima di fare il pieno di carburante.
- Rimettete correttamente al loro posto i tappi del serbatoio e della riserva di carburante.
- Non tentare di avviare il motore in caso di fuoriuscita o emanazioni di benzina o in presenza di altre condizioni in grado di provocare delle esplosioni.
- Allontanare la falciatrice dalla zona della fuoriuscita ed evitare di provocare fiamme fino a che i vapori del carburante non saranno dispersi.
- Non trasportare la falciatrice con il serbatoio pieno di benzina o con il rubinetto di alimentazione aperto.
- Non modificare le molle del regolatore, delle barre o di altri pezzi al fine di aumentare il regime del motore.
- Fare funzionare il motore al regime raccomandato.

- Non controllare la scintilla togliendo la candela.
- Utilizzare un dispositivo di controllo omologato.
- Non tirare il vettore in assenza della candela.
- Se il motore è bloccato, posizionare il comando del gas sul livello MAXI e avviare il motore fino alla sua accensione.
- Non colpire il volante del motore con un martello o un oggetto duro, operazione che potrebbe provocare la rottura del volante in corso di funzionamento ; affidare le operazioni importanti ad un riparatore autorizzato ETESIA , che dispone degli strumenti appropriati per la manutenzione del motore.
- Non utilizzare il motore senza silenziatore.
- Controllare il motore regolarmente sostituendolo in caso di danni o perdite.
- Non toccare il tubo di scappamento, il cilindro né le alette calde al fine di evitare bruciate.
- Non utilizzare la falciatrice in zone boschive, cespugliose o su terreni incolti o erbosi se il tubo di scappamento non è provvisto di un parascintille (il parascintille deve essere conservato in buono stato dal proprietario o operatore).

- Benzine bijvullen alvorens de motor te starten.
- Tankdop nooit verwijderen en nooit benzine toevoegen bij draaiende of warme motor.
- Motor laten afkoelen gedurende een paar minuten alvorens brandstof toe te voegen.
- Tankdop steeds correct op zijn plaats bevestigen.
- Nooit motor starten wanneer er benzine gestort werd, wanneer U een brandstofgeur waarneemt of wanneer andere explosieve stoffen aanwezig zijn.
- Verwijder de grofmaaier uit de morschone en vermijd elke ontvlaming zolang de brandstofdampen niet zijn opgetrokken.
- Transporteer de grofmaaier niet met benzine in de tank of met de geopende brandstofvoer.
- Wijzig nooit het motortoerental van de grasmaaier.
- Laat de motor lopen aan het vooropgesteld regime.
- Controleer nooit de gengsters door de bougie te verwijderen.
- Gebruik een gehomologeerd toestel.

- Startkoord niet aantrekken wanneer de bougie verwijderd is.
- Wanneer de motor gesmoord is, de gashendel in de MAXI positie brengen en de motor aanzwengelen tot hij start.
- Nooit met de hamer op het vliegwiel slaan. Dit zou schade kunnen berokkenen en het vliegwiel laten barsten. Vertrouw belangrijke interventies toe aan een officiële ETESIA dealer welke de nodige werktuigen in zijn bezit heeft.
- Motor nooit gebruiken zonder knalpot.
- Controleer hem regelmatig en vervang hem bij schade of lekkage.
- Raak de knalpot of de cylinders nooit aan wanneer deze warm zijn.
- Gebruik de grofmaaier niet in beboste zones, kreupelhout of braakliggend terrein als de uitlaat niet voorzien is van een vonkenscherm (de gengsterveiligheid moet in goede staat gehouden worden door zijn eigenaar of gebruiker).
- Start nooit de motor zonder luchtfilter of beschermkap van de luchtfilter.

- Ne démarrez pas le moteur quand le filtre à air ou le couvercle du filtre à air est déposé.
- Prévenez un démarrage accidentel du moteur ; retirez le capuchon de bougie pour faire l'entretien de la faucheuse.
- Débarrassez les ailettes du cylindre et le mécanisme du régulateur de la saleté, des débris d'herbe et autres susceptibles de modifier le régime du moteur.
- Tirez la corde du lanceur lentement jusqu'à ce qu'une résistance soit perçue.
- Tirez alors énergiquement pour prévenir les retours et éviter de vous faire mal à la main ou au bras.
- Contrôlez que les conduits et les raccords de carburant ne présentent ni fissures ni fuites. Faites les remplacer si nécessaire.
- Les lames de rechange doivent être uniquement montées sur les machines pour lesquelles elles sont prévues, et ce conformément aux indications données.
- Utilisez uniquement des pièces détachées d'origine ETESIA.
- L'emploi de pièces de substitution de qualité inférieure peut endommager le moteur.

RESPONSABILITE

- En cas d'utilisation non conforme à la notice et à la réglementation en vigueur, ETESIA décline toute responsabilité.
- Vous ne devez pas effectuer de modifications sur la faucheuse sans accord préalable de la part d'ETESIA.
- Toute modification non autorisée par ETESIA peut rendre la machine dangereuse et conduire à de sévères blessures lors de l'utilisation.
- En cas de non-respect de ces consignes, ETESIA décline toute responsabilité.

- Non avviare il motore nel caso in cui il filtro ad aria o il coperchio del filtro ad aria non siano al loro posto.
- Evitare l'avviamento accidentale del motore; ritirare la testa della candela per procedere alle operazioni di manutenzione della falciatrice.
- Liberare le alette del cilindro e il meccanismo del regolatore da sporczia, residui di erba e materie in grado di modificare il regime del motore.
- Tirare lentamente la corda del vettore fino a sentire una resistenza.
- Quindi tirare energicamente per evitare dei ritorni evitando di provocare strappi alla mano o al braccio.
- Controllare che le condotte e i raccordi di carburante non presentino fenditure o perdite.
- Sostituire questi pezzi se necessario.
- Le lame di ricambio devono essere montate unicamente sulle macchine alle quali sono destinate e conformemente alle indicazioni fornite.
- Utilizzare unicamente dei pezzi di ricambio di origine ETESIA.
- L'utilizzo di pezzi di ricambio di qualità inferiore può danneggiare il motore.

RESPONSABILITÀ

- Nel caso di utilizzo non conforme alle istruzioni e alla regolamentazione in vigore, ETESIA declina ogni responsabilità.
- Non si devono effettuare modifiche sulla falciatrice senza l'accordo preventivo di ETESIA.
- Qualsiasi modifica non autorizzata da ETESIA può rendere la macchina pericolosa e provocare serie ferite durante il suo utilizzo.
- Nel caso di non rispetto delle istruzioni, ETESIA declina ogni responsabilità.

- Voorkom een onbedoeld starten van de motor, verwijder daarom de bougiekap bij het onderhoud van de grofmaaier.
- Verwijder onzuiverheden van de cylinders en de regulator evenals gras en andere vuiltjes van de motor teneinde toerentalschommelingen te voorkomen.
- Trek aan de lanceerkoord tot een zekere tegenkracht ondervonden wordt.
- Trek dan fors door teneinde terugslagen te voorkomen evenals problemen met de handen of de armen.
- Controleer de verbindingen alsook de leidingen op lekken en barsten.
- Laat vervangen indien nodig.
- Vervangmessen mogen alleen gemonteerd worden op de machines waarvoor ze voorzien zijn conform aan de indicaties.
- Gebruik uitsluitend originele ETESIA onderdelen.
- Piraatonderdelen kunnen de motor beschadigen.

VERANTWOORDELIJKHEID

- Bij niet conform gebruik volgens de notities en geldende reglementering, wijst ETESIA alle verantwoordelijkheid af.
- Breng geen wijzigingen aan de grofmaaier aan zonder voorafgaande toestemming van ETESIA.
- Alle wijzigingen zonder voorafgaand akkoord van ETESIA, kunnen de machine gevaarlijk maken en zware verwondingen veroorzaken.
- In geval van niet naleven van deze indicaties, wijst ETESIA alle verantwoordelijkheid af.

IDENTIFICATION DE LA FAUCHEUSE.

- Le numéro d'identification de la faucheuse se trouve sur l'étiquette signalétique apposée sur la machine.
- Communiquez ce numéro à votre Revendeur-Réparateur en cas d'intervention sur la faucheuse.
- Vous ne serez prêt à utiliser cette faucheuse qu'après avoir lu attentivement les consignes de sécurité.
- Lisez entièrement ce manuel d'instructions pour l'utilisation et l'entretien de la faucheuse.



Ce signe vous indiquera les conseils qui concerne votre sécurité.



Ce signe vous indiquera les conseils qui concernent la longévité de votre faucheuse.

• Pictogrammes moteur



Le carburant est extrêmement inflammable et explosif. Arrêter le moteur avant de faire le plein. **NE PAS FUMER.** Faire le plein dans un lieu bien aéré et éloigné de toutes flammes et étincelles.



Les gaz d'échappement contiennent du monoxyde de carbone, qui est un poison mortel et inodore. Ne pas faire fonctionner le moteur dans un local fermé.



Pour éviter des brûlures sérieuses, ne pas toucher l'échappement lorsqu'il est chaud.

IDENTIFICAZIONE DELLA FALCIATRICE.

- Il numero di identificazione della falciatrice si trova sull'etichetta segnaletica situata sulla macchina.
- Comunicare questo numero al proprio rivenditore/riparatore in caso di intervento sulla falciatrice.
- L'operatore sarà in grado di utilizzare questa falciatrice soltanto dopo aver letto attentamente i consigli di sicurezza.
- Leggere attentamente il presente manuale di istruzioni per l'utilizzo e la manutenzione della falciatrice.



Questo simbolo indica i consigli di sicurezza.



Questo simbolo indica i consigli riguardanti la longevità della falciatrice.

• Pictogramma Motore



La benzina è estremamente infiammabile ed esplosiva. Spegner il motore prima di fare rifornimento. **NON FUMARE.** Fare rifornimento in un locale ben aerato e lontano da fiamme o scintille.



Il gas di scarico contiene monossido di carbonio, che è un veleno mortale ed inodore. Non far funzionare il motore in ambiente chiuso.



Per evitare ustioni, non toccare il tubo di scarico quando è caldo.

IDENTIFICATIE VAN DE GRASMAAIER.

- Het identificatie-nummer van de grofmaaier staat op het merkplaatje op de machine.
- Geef dit nummer aan de hersteller/verkoper in geval van ingreep op de grofmaaier.
- U mag de grofmaaier pas gebruiken na zorgvuldige lezing van de veiligheidsvoorschriften.
- Lees deze handleiding voor het gebruik en onderhoud van de grofmaaier geheel door.



Deze klever duidt op aanbevelingen i.v.m. uw veiligheid.



Dit teken wijst op adviezen betreffende de levensduur van de grofmaaier.

• Pictogramas Motor



Benzine is uiterst ontvlambaar en explosief. Stop de motor alvorens de tank vol te gooien. **NIET ROKEN.** De tank vullen in een goed verluchte plaats en verwijderd van alle vlammen en vonken.



Uitlaatgassen bevatten oolstofmonoxyde, een dodelijk en reukloos gas. De motor niet in een gesloten ruimte laten draaien.



Ten einde ernstige brandwonden te vermijden de knalpot niet aanraken indien deze warm is.

2• Description des symboles graphiques

- a = ATTENTION
- b = Avant utilisation, lire et observer rigoureusement les instructions de la notice.
- c = Risque de sectionnement des doigts.
- d = Arrêter le moteur, débrancher le capuchon de bougie et retirer la clé du contacteur de démarrage électrique avant de procéder à toute opération de maintenance ou de réparation.
- e = Risque de projections d'objets.
- f = Tenir les tiers à l'écart de la zone dangereuse.
- g = Protection obligatoire de l'ouïe.

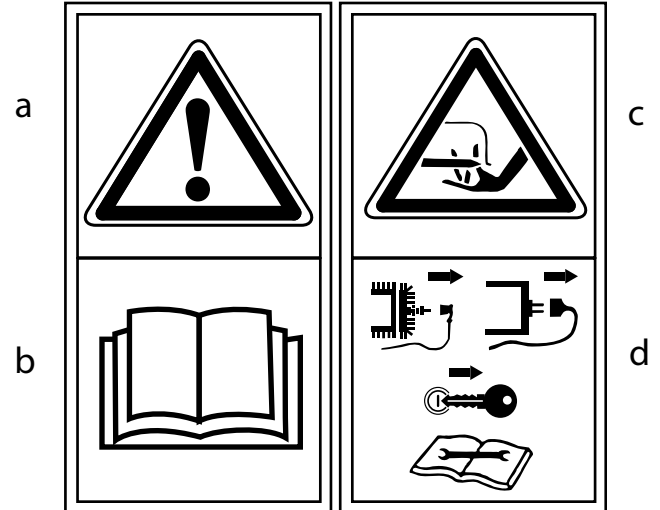

2• Descrizione dei simboli grafici

- a = ATTENZIONE
- b = Prima dell'utilizzo, leggere e osservare rigorosamente le istruzioni.
- c = Rischio di sezionamento delle dita.
- d = Spegnere il motore e staccare il cappuccio della candela prima di procedere a qualsiasi operazione di manutenzione o riparazione.
- e = Rischio di proiezione di oggetti.
- f = Tenere i terzi lontani dalla zona pericolosa.
- g = Protezione obbligatoria dell'udito.



2• Omschrijving grafische symbolen

- a = OPGELET
- b = Voor gebruik, gebruiksaanwijzing goed lezen.
- c = Risico voor de vingers.
- d = Stop de motor en verwijder de bougiekap alvorens over te gaan tot onderhoud of reparaties.
- e = Risico van rondvliegende projectielen.
- f = Derden uit de gevarenzone houden.
- g = Verplichte gehoorbescherming.

3. CARACTERISTIQUES TECHNIQUES MODÈLE AV 51

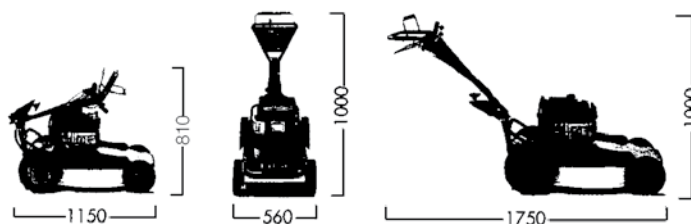

Moteur	KAWASAKI FC180V OHV - 4 temps
Cylindrée	182 cm ³
Course	50 mm
Alésage	68 mm
Puissance maxi mesurée en sortie d'arbre	6 CV (4,42 W) à 3600 tr/min
Régime	3000 tr/min
Lanceur	A rappel automatique
Décompresseur	Mécanique
Régulateur	Mécanique
Contenance du réservoir	2,5 litres
Carburant	Supercarburant sans plomb
Huile	SAE 10W30 (capacité du carter : 0,65l)
Carburateur	A flotteur avec volet starter
Refroidissement	Par soufflerie d'air
Filtre à air	Cartouche papier + préfiltre
Allumage	Electronique
Bougie	Culot Ø 14 mm Longueur du filetage : 19 mm
Ecartement des électrodes	0,75 mm
Embrayage de lame	Courroie
Largeur de coupe	51 cm
Hauteurs de coupe	50 à 120 mm ; Réglage bilatéral sans palier
Diamètre des roues	Avant : Ø 220 mm Arrière : Ø 310 mm
Vitesse d'avancement	AV : 2,0 - 3,2 et 5 km/h par boîte de vitesse AR : 2,2 km/h
Masse	81 kg
Niveau de puissance acoustique au poste de conduite	Lp = 79 dB(A)
Norme de référence pour les mesures :	EN 836
Niveau de vibration au guidon	3 m/s ²
Norme de référence pour les mesures :	EN 836 , EN 1033, EN ISO 5349-1

3. CARATTERISTICHE TECNICHE MODELO AV 51

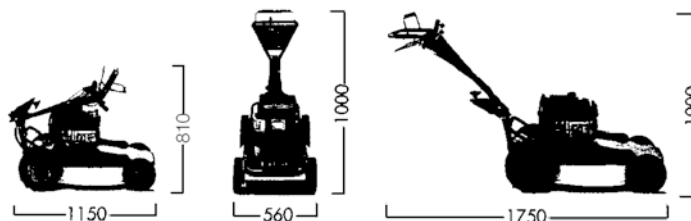

Motore	KAWASAKI FC180V OHV - 4 tempi
Cilindrata	182 cm ³
Corsa	50 mm
Alesaggio	68 mm
Potenza mass. misurata all'uscita dell'albero.	6 CV (4,42 W) a 3600 giri/min
Regime	3000 giri/min
Disposi di avviamento	A ritorno automatico
Decompressur	Meccanico
Regolatore	Meccanico
Capienza del serbatoio	2,5 litri
Carburante	Supercarburante senza piombo
Olio	SAE 10W30 (Capacità del carter : 0,65 litri)
Carburatore	A galleggiante con aletta starter
Raffreddamento	Con soffiaria d'aria
Filtro ad aria	Cartuccia carta + prefiltra
Accensione	Elettronica
Candela	(14mm x 19mm)
Disatnza fra gli elettrodi	0,75 mm
Innesto lama	Cinghia
Larghezza di taglio	51 cm
Altezza di taglio	50 a 120 mm ; Regolazione bilaterale senza cuscinetto
Velocità di avanzamento	Anteriore : Ø 220 mm Posteriore : Ø 310 mm
Peso approssimativo	Marcia avanti : 2,0 - 3,2 e 5,0 km/h per scatola di velocità Retromarcia : 2,2 km/h
Peso	81 kg
Livello di vibrazioni sul manubrio	Lp = 79 dB(A)
Norme di riferimento per le misure :	EN 836
Livello di vibrazioni sul manubrio	3 m/s ²
Norme di riferimento per le misure :	EN 836 , EN 1033, EN ISO 5349-1

3• TECHNISCHE GEGEVENS MODEL AV 51

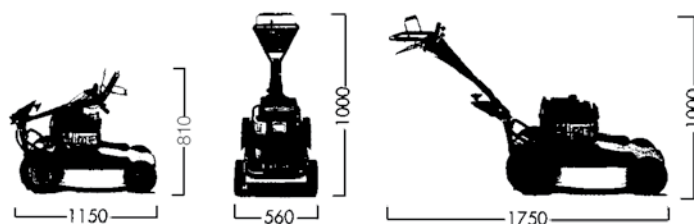

Motor	KAWASAKI FC180V OHV - 4 takt
Cilinderinhoud	182 cm ³
Slag	50 mm
Boring	68 mm
Vermogen	6 CV (4,42 W) bij 3600 omw/min
Motortoerental	3000 omw/min
Starter	Repetitieve lanceerkoord
Decompressor	Mechanisch
Regelaar	Mechanisch
Tankinhoud	2,5 l
Brandstof	Loodvrije superbenzine
Olie	SAE 10W30 (carterinhoud : 0,65 l)
Carburator	Met vlotter en startluik
Koeling	Luchtkoeling
Luchtfilter	Papierelement + voorfilter
Ontsteking	Electronisch
Bougie	(14mm x 19mm)
Electrodenafstand	0,75 mm
Meskoppeling	V-snaar
Maaibreedte	51 cm
Maihoogte	50 tot 120 mm ; Bilaterale instelling zonder tussenfases
Bandenmaat	Voor : Ø 220 mm Achter : Ø 310 mm
Snelheid	Voor : 2,0 - 3,2 e 5 km / h por versnellingsbak Achter : 2,2 km/h
Gewicht	81 kg
Geluidsdruk ter hoogte van de duwboom	Lp = 79 dB(A)
Metingsnormens :	EN 836
Trillingsniveau aan de duwboom	3 m/s ²
Metingsnormen :	EN 836 , EN 1033, EN ISO 5349-1

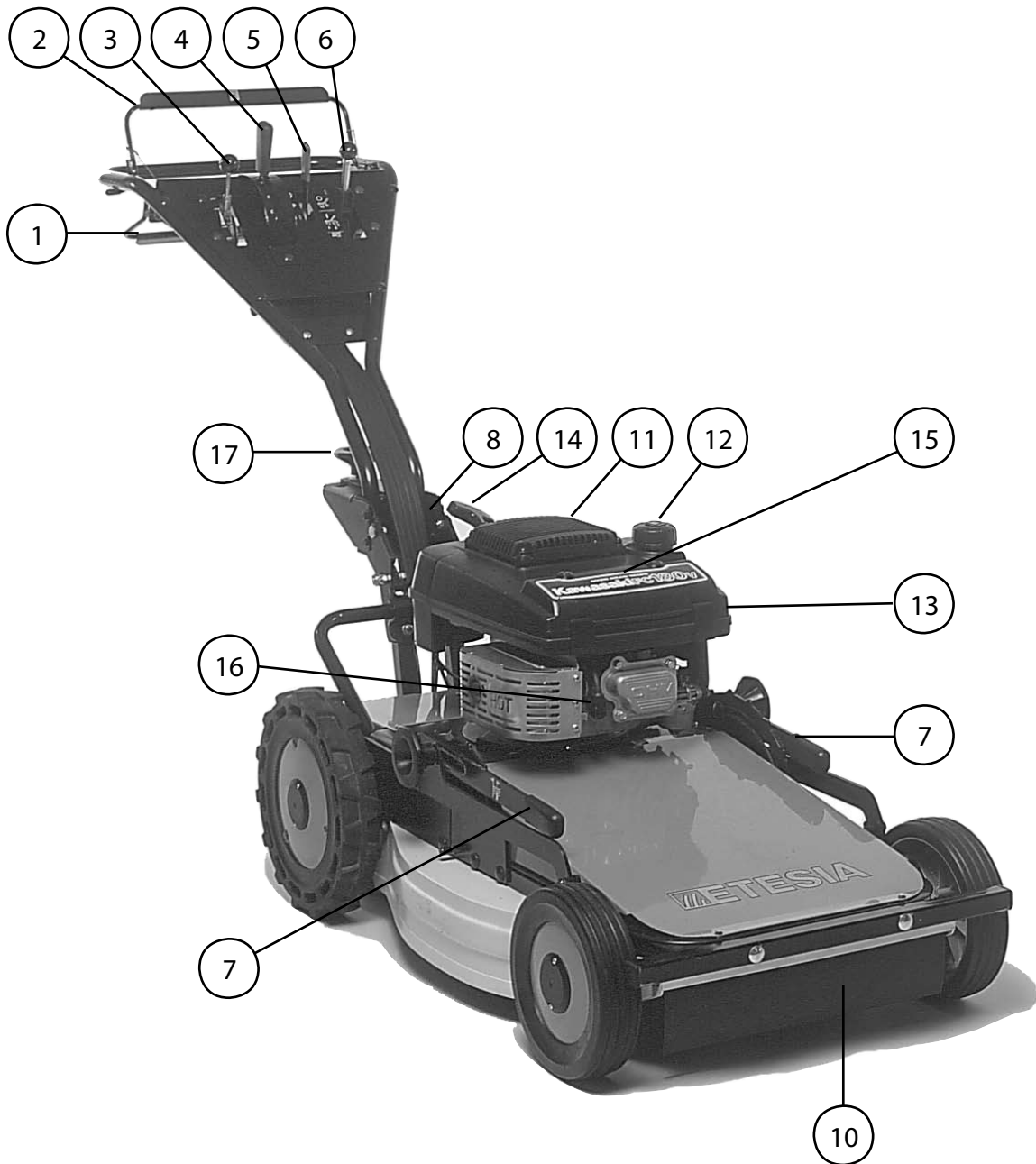
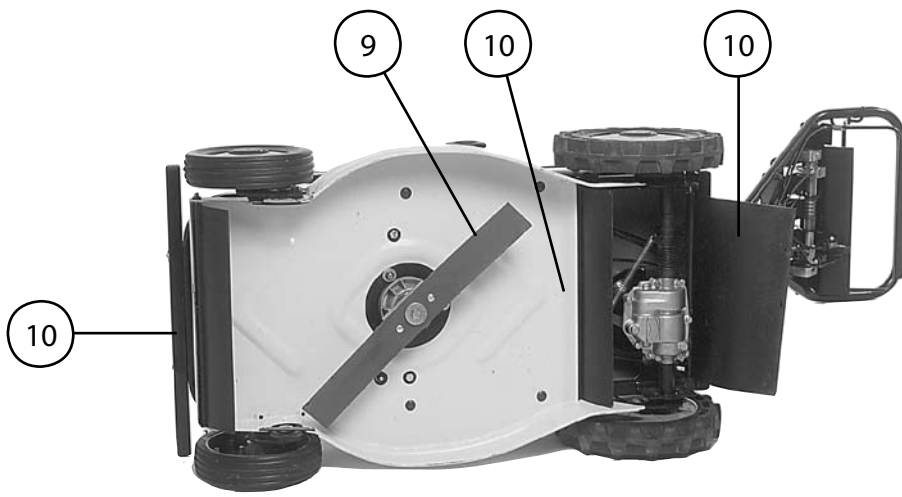

4• Descriptif

- 1. Levier de commande d'avancement
- 2. Levier de sécurité de commande d'embrayage de lame
- 3. Commande de gaz
- 4. Manette de sélection des vitesses
- 5. Manette de commande du blocage de différentiel
- 6. Manette de commande d'embrayage de lame
- 7. Leviers de réglage de la hauteur de coupe (x2)
- 8. Levier de déverrouillage du guidon
- 9. Lame
- 10. Bavettes de sécurité (x3)
- 11. Bouchon de remplissage et de vidange du carter d'huile
- 12. Bouchon du réservoir d'essence
- 13. Robinet d'essence
- 14. Poignée du lanceur
- 15. Filtre à air

- 16. Bougie d'allumage
- 17. Bouton de réglage du guidon

ACCESSOIRES

- Lame : TZ 51 A
- Bougie : 03861
- Kit roues jumelées : 42698

4• Descrizione

- 1. Leva di avanzamento.
- 2. Leva di sicurezza del comando di inserimento della lama
- 3. Comando del gas
- 4. Leva di selezione delle marce
- 5. Leva di comando del bloccaggio del differenziale
- 6. Leva di comando di inserimento della lama
- 7. Leve di regolazione dell'altezza della lama (2)
- 8. Leva di sblocco del volante
- 9. Lama da taglio
- 10. Davantini di protezione (3)
- 11. Tappo di riempimento e di scarico del carter dell'olio
- 12. Tappo di riempimento carburante
- 13. Rubinetto di carburante
- 14. Dispositivo di avviamento
- 15. Filtro dell'aria

- 16. Candela
- 17. Pulsante di regolazione del volante

ACCESSORI

- Lama : TZ 51 A
- Candela : 03861
- Kit ruote gemellate : 42698

4• Beschrijving

- 1. Tractiehendel
- 2. Identificatie van de bedieningen
- 3. Gashendel
- 4. Versnellingskeuzehendel
- 5. Bedieningshendel voor het blokkeren van het differentieel
- 6. Bedieningshendel voor het koppelen van het mes
- 7. Instelhendels voor de maaioogte (2)
- 8. Hendel voor de vergrendeling van de duwboom
- 9. Mes
- 10. Veiligheidsslabben (3)
- 11. Vuldop olietank
- 12. Tankdop
- 13. Brandstofkraantje
- 14. Starterr

- 15. Luchtfiler
- 16. Bougie
- 17. Instelknop van de duwboom

ACCESSOIRES

- Mes : TZ 51 A
- Bougie : 03861
- Kit dubbele wielen : 42698

5• PRÉPARATION ET PRISE EN MAIN

- Relevez le guidon et amenez-le en position de travail. Il se verrouillera automatiquement.
- Vérifiez le bon réglage du guidon en position de travail.

5.1 Préparation du moteur – Huile – Carburant

- Pour des raisons de transport, le carter du moteur ne contient pas d'huile.
- Avant de lancer le moteur, faites le plein d'huile. Utilisez une huile d'excellente qualité (classée "service SD à DG" et de viscosité SAE 10W30).
 - Placez la faucheuse sur une aire horizontale dégagée.
 - Ôtez la jauge  et versez lentement l'huile.

La capacité du carter d'huile est de 0,65 litres.

- Vérifiez le niveau d'huile : introduisez la jauge dans le tube de remplissage et posez le bouchon sur le tube sans le visser, puis retirez la jauge.
- La marque laissée sur la jauge doit atteindre le niveau "full". Eventuellement, complétez.
- En cas d'excédent, éliminez aussitôt le trop plein d'huile en couchant la faucheuse sur le côté.
- Lorsque le niveau est correct, revissez le bouchon.

- Faites ensuite le plein de supercarburant sans plomb. Utilisez du carburant "frais". N'achetez que la quantité de carburant que vous utiliserez sous un mois.



Attention! L'essence est hautement inflammable.

Ne pas fumer en faisant le plein ou la vidange du réservoir à carburant.

Le remplissage du réservoir doit toujours être effectué moteur à l'arrêt.

5• PREPARAZIONE E PRESA IN MANO

- Sollevare il volante e portarlo in posizione di lavoro. Si bloccherà automaticamente.
- Verificare la corretta regolazione del volante in posizione lavoro.

5.1 Preparazione del motore - Olio - Carburante.

- Per ragioni di trasporto, il carter del motore non contiene olio.
- Prima di avviare il motore, fare il pieno di olio. Utilizzate sempre un olio di eccellente qualità (classificato "servizio da SD a SG" e di viscosità SAE10W30).
 - Posizionare il tosaerba su un'area pianeggiante libera da ostacoli.
 - Togliere l'asta di livello  e versare lentamente l'olio.

La capacità del carter dell'olio è di 0,65 l.

- Verificare il livello dell'olio : introdurre l'asta di controllo nel tubo di riempimento e riporre il tappo sul tubo senza avvitarlo, quindi ritirare l'asta.
- Il segno lasciato sull'asta deve raggiungere il livello " full ". Se necessario, aggiungere dell'olio.
- In caso di riempimento eccessivo, eliminare subito l'olio di troppo mettendo la falciatrice su di un lato.
- Una volta raggiunto il livello voluto, riavvitare il tappo.

- Procedere quindi al pieno di supercarburante senza piombo. Utilizzare carburante " Fresco". Acquistare unicamente la quantità di carburante che verrà utilizzata entro un mese.



ATTENZIONE! la benzina è altamente infiammabile.

Non fumare facendo il pieno o lo scarico del serbatoio di carburante.

Il riempimento del serbatoio deve sempre essere effettuato a motore spento.

5• VOORBEREIDING EN INGEBRUIKNAME.

- Til de duwboom op en breng deze in werkstand. Het wordt automatisch vergrendeld.
- Controleer de goede instelling van de duwboom in werkstand.

5.1 Klaarmaken van de motor - Olie - Brandstof.

- Om redenen van vervoer bevat het carter geen olie.
- Voor het starten van de motor moet u eerst de olie bijvullen. Gebruik altijd olie van een goede kwaliteit (type SD of SG met viscositeit SAE10W30).
 - Zet de grofmaaier op een vrije vlakke plaats.
 - Verwijder de oliepeiler  en giet langzaam olie bij.

De capaciteit van het oliecarter bedraagt 0,65 l.

- Oliepeil controleren : de oliepeiler in de vulbuis steken zonder op te schroeven, de peiler opnieuw verwijderen.
- Het peil moet het niveau "full " aangeven. Indien nodig, bijvullen.
- Indien u te veel olie in het carter heeft gegoten, laat dit dan onmiddellijk weglopen door de grofmaaier op zijn zij te leggen.
- Indien het niveau juist is, oliepeiler opschroeven.

- Vul vervolgens het reservoir met loodvrije superbenezine " Gebuik" verse " benzine." Koop niet meer benzine dan u in een maand kunt gebruiken.



OPGELET! benzine is licht ontflambaar.

Niet roken bij vullen of legen van de benzine tank.

Nooit tanken met draaiende motor.

- Ne jamais enlever le bouchon du réservoir d'essence pendant que le moteur tourne.
- Si de l'essence a été répandue, ne pas tenter de démarrer le moteur, éloigner la faucheuse de la zone d'épandage et évitez de provoquer toute inflammation tant que les vapeurs d'essence ne sont pas dissipées.
- Remettez correctement en place le bouchon du réservoir et de la nourrice d'essence.
- Lors du remplissage du réservoir, veuillez éviter tout débordement.
- Si malgré ces précautions un débordement de combustible devait se produire, veuillez :
 - a) nettoyer scrupuleusement l'ensemble des pièces contaminées.
 - b) ne démarrer la machine qu'après vous être assuré que le carburant renversé a bien été éliminé.

5.2 Mise en marche et arrêt du moteur

- Assurez-vous que la lame de coupe est convenablement montée et serrée.
- Vérifiez que la manette de sélection des vitesses est en position "N" et que les commandes d'embrayage de lame et d'avancement sont en position "débrayée".

Mise en marche du moteur :

- Assurez-vous que la lame est correctement montée et serrée.
- Faites le plein à l'extérieur uniquement et ne fumez pas pendant cette opération.
- Ne laissez jamais tourner le moteur dans un local fermé.
- Démarrez la faucheuse sur une aire dégagée.
- Ne jamais la basculer, ni pour faire démarrer le moteur, ni pendant la rotation de la lame.
- Ouvrez le robinet d'essence.

- Non togliere mai il tappo del serbatoio della benzina con il motore in funzione.
- Nel caso in cui si disperdesse della benzina, non tentare di avviare il motore, allontanare la falciatrice dalla zona interessata ed evitare di provocare fiamme fino a che i vapori di benzina non saranno dissolti.
- Riporre correttamente i tappi del serbatoio e del serbatoio di riserva.
- Nel riempire il serbatoio, fare attenzione che il liquido non trabocchi.
- Se nonostante queste precauzioni un po' di carburante dovesse traboccare :
 - a) avviate la macchina solo quando siete sicuri che tutto il carburante versato sia completamente eliminato.
 - b) il carburante è altamente infiammabile ; non fumare durante il pieno o lo scarico.

5.2 Avviamento e arresto del motore

- Assicurarsi che la lama di taglio sia montata e avvitata correttamente.
- Verificare che la leva di selezione delle velocità sia in posizione " N " e che i comandi di inserimento della lama e di avanzamento siano sulla posizione " disinserita ".

Avviamento del motore :

- Assicurarsi che la lama sia montata e avvitata correttamente.
- Fare il pieno all'esterno unicamente e non fumare durante questa operazione.
- Non lasciar mai girare il motore in un locale chiuso.
- Avviare il tosaerba su un'area libera di ostacoli.
- Non capovolgerlo mai per avviare il motore, nè durante la rotazione della lama.
- Aprire il rubinetto del carburante.

- Verwijder nooit de dop van de benzinetank terwijl de motor draait.
- Als er benzine is gemorst, probeer dan niet te starten, verwijder de grofmaaier uit de morszone en vermijd iedere vlam zolang de benzinedampen nog niet zijn opgetrokken.
- De vuldop terug op de tank schroeven.
- Bij vullen van de tank, morsen vermijden.
- Indien er toch benzine gemorst werd, volgende maatregelen nemen :
 - a) de machine pas starten nadat alle benzine verwijderd is.
 - b) brandstof is ontvlambaar ; niet roken tijdens het vullen of het aftappen.

5.2 Aanzetten en stoppen van de motor

- Zorg dat het maaimes goed is gemonteerd en aangehaald.
- Controleer of de versnellingshendel op " N " staat en dat de koppelbediening voor het maaimes en verplaatsing in " ontkoppeld " staan.

Starten van de motor :

- Vergewis er U van dat het maaimes juist gemonteerd is en goed opgespannen is.
- Tank de machine vol in open lucht en rook niet.
- Laat de motor niet draaien in een gesloten lokaal.
- Start de machine op een losgemaakte plaats.
- De machine niet kantelen noch om de motor te starten, noch bij draaiende messen.
- Open de benzinekraan.

- Placez vous derrière le guidon en position de travail.
- Poussez la manette de commande des gaz en avant sur la position "START".
- Le volet d'air se ferme automatiquement.
- Tirez lentement sur la poignée de lanceur jusqu'à ce que vous ressentiez une compression.
- Revenez en position de départ avant de tirer énergiquement sur la poignée de lanceur pour faire démarrer le moteur.
- Accompagnez la poignée de lanceur.
- Lorsque le moteur a démarré, placez la manette des gaz sur la position "MAXI".
- Ne jamais laisser tourner le moteur dans un local fermé où les vapeurs nocives de monoxyde de carbone peuvent s'accumuler.
- Si les tentatives de mise en marche restent infructueuses, répétez l'opération après avoir ramené la commande des gaz en position "MAXI".

ARRET DU MOTEUR.

- Placez la manette des gaz en position "STOP".
- Fermez le robinet d'essence.

MISE EN MARCHÉ DU MOTEUR "CHAUD"

- Pour remettre en marche un moteur qui venait de tourner, le recours au starter n'est généralement pas nécessaire.
- Par contre par temps froid, il faut parfois laisser tourner le moteur avec la manette des gaz sur la position "START" avant de la placer sur la position "MAXI".
- Ne pas modifier les réglages d'origine du moteur ; ne pas faire tourner le moteur en surrégime.

- Prendere posto dietro il volante in posizione di lavoro.
- Spingere la leva di comando del gas in avanti sulla posizione "START".
- L'aletta dello starter si chiude automaticamente.
- Tirare lentamente sull'impugnatura del vettore fino a sentire una compressione.
- Tornare alla posizione di partenza prima di tirare energicamente sull'impugnatura del vettore al fine di avviare il motore.
- Accompagnare l'impugnatura del vettore.
- Una volta avviato il motore, regolare la levetta del gas in posizione "MAXI".
- Non lasciar mai funzionare il motore in un locale chiuso in cui i vapori nocivi di monossido di carbonio possono accumularsi.
- Nel caso in cui i tentativi di avviamento rimanessero infruttuosi, ripetere l'operazione dopo aver regolato il comando del gas in posizione "MAXI".

ARRESTO DEL MOTORE

- Portare lentamente la manopola del gas sulla posizione "STOP".
- Chiudere il rubinetto di distribuzione del carburante.

AVVIAMENTO DEL MOTORE "CALDO".

- Per riavviare un motore che ha appena smesso di funzionare, in generale il ricorso allo starter non è necessario.
- Per contro, quando fa freddo talvolta è necessario far funzionare il motore con la leva del gas in posizione "START" prima di portarla in posizione "MAXI".
- Non modificare le regolazioni del motore ; evitare di far funzionare il motore in sovraregime.

- Plaats u achter de duwboom in werkpositie.
- Duw de gashendel naar voren in de positie "START".
- Het luchtluk sluit automatisch.
- Trek de lanceerkoord aan tot U een zekere weerstand ondervindt.
- Laat de koord terug naar zijn eerste stand terugkeren en trek nu krachtig om de motor te laten starten.
- Laat de koord terugkeren naar zijn eerste stand.
- Eens de motor gestart, plaats de gashendel dan in positie "maxi".
- Daar brandstofmotoren giftige gassen uitstoten, de grasmaaier niet in een gesloten ruimte laten draaien.
- Indien na verscheidene vruchteloze pogingen de motor niet aanslaat, plaats de gashendel dan in positie "maxi" en probeer opnieuw.

MOTOR STILLEGGEN.

- Plaats de gashendel in positie "stop".
- Sluit het benzinekraantje.

STARTEN BIJ "WARME" MOTOR "

- Om een motor te starten die kort tevoren gelopen heeft is het gebruik van de choke meestal niet nodig.
- Bij koud weer daarentegen moet men soms de motor enige tijd op "START" laten draaien voor hem naar de stand "MAXI" te schuiven.
- De originele afstelling van de motor niet wijzigen. Motor niet in overregime laten draaien.

6• UTILISATION

6.1 Réglage de la hauteur de coupe (fig. 2 et 3 p. 20)



Effectuez toujours ce réglage moteur et système de coupe arrêtés.

- Soulevez le levier de réglage par sa poignée(1).
- Engagez la fourche d'extrémité du levier sur le tourillon de pivotement (2).
- Maintenez fermement la poignée et desserrez l'écrou de blocage (3).



Attention à la force de réaction du levier au moment du desserrage.

- Pivotez le levier autour du tourillon pour atteindre la hauteur souhaitée (4), puis resserrez fermement l'écrou de blocage (5).
- Dégagez le levier du tourillon-pivot (6), puis rabattez-le vers l'avant dans sa position escamotée (7).
- Procédez de la même façon de l'autre côté.
- Les repères disposés sur les platines latérales vous aideront à régler les deux côtés à la même hauteur.

6.2 Mise en marche et arrêt de la lame (fig. 4 et 4 bis page 21)

- Avant d'embrayer la lame, assurez-vous que le moteur est suffisamment chaud et qu'il tourne à son régime maximal.
- Appliquez le levier de sécurité supérieur  contre le guidon (1).
- Enfoncez le levier de la manette de commande (2) et actionnez-le vers l'avant (3) pour embrayer la lame.
- La lame restera embrayée après relâchement de la manette aussi longtemps que le levier de sécurité sera maintenu appliqué contre le guidon.

6• UTILIZZO

6.1 Regolazione dell'altezza della lama (2 e 3 pag. 20)



Effettuare sempre questa regolazione con il motore e il sistema di tosatura spenti.

- Alzare la leva di regolazione tramite l'impugnatura (1).
- Inserire la forcella d'estremità della leva sul perno di inclinazione (2).
- Tenere ferma l'impugnatura e svitare il dado di bloccaggio (3).



Attenzione alla forza di reazione della leva al momento dell'allentamento dei dadi.

- Ruotare la leva intorno al perno per raggiungere l'altezza desiderata (4), quindi riavvitare fermamente il dado di bloccaggio (5).
- Disinserire la leva del perno, (6), quindi abbassarlo in avanti sulla posizione iniziale (7).
- Procedere nello stesso modo dalla parte opposta.
- Le tacche situate sulle piastrine laterali aiuteranno l'operatore a regolare i due lati alla stessa altezza.

6.2 Avviamento e arresto della lama. (4 e 4 bis pag. 21)

- Prima di inserire la lama, assicurarsi che il motore sia sufficientemente caldo e che giri al massimo.
- Portare la leva di sicurezza superiore  sul volante (1).
- Azionare la leva del comando a N avanti (2) per inserire la lama (3).
- La lama rimarrà inserita dopo aver lasciato la leva fino a quando la leva di sicurezza verrà tenuta contro il volante.

6• GEBRUIK

6.1 Instelling van de maaihoogte (2 en 3 blz 20)



Voer deze instelling altijd uit bij stilstaande motor en stilstaand maaisysteem.

- Til de instelhendel op aan het handvat (1).
- Plaats de vork aan het uiteinde van de hendel op de spilbout (2).
- Houd het handvat stevig vast en draai de blokkeermoer los (3).



Denk aan de reactiekracht van de hendel op het moment van het losdraaien.

- Draai de hendel rond de spilbout om de gewenste hoogte (4) e bereiken, en draai daarna de blokkeermoer weer vast.(5) e bereiken, en draai de blokkeermoer weer vast(6).
- Maak de hendel vrij van de spilbout en zet hem naar voren in de opgeklapte stand (7).
- Werk op dezelfde wijze aan de andere kant.
- Met behulp van de merktekens op de zijplaten kunt u de twee kanten op dezelfde hoogte monteren.

6.2 Aanzetten en stoppen van het mes (4 en 4 bis blz 21)

- Alvorens u het maaimes koppelt moet u zorgen dat de motor voldoende warm is en op het max. aantal toeren loopt.
- Breng de bovenste veiligheidshendel  tegen de duwboom (1).
- Duw de bedieningshendel in (2) en breng hem naar voren (3) om het mes te koppelen.
- Het maaimes blijft gekoppeld na het loslaten van de hendel zolang de veiligheidshendel tegen de duwboom blijft gedrukt.

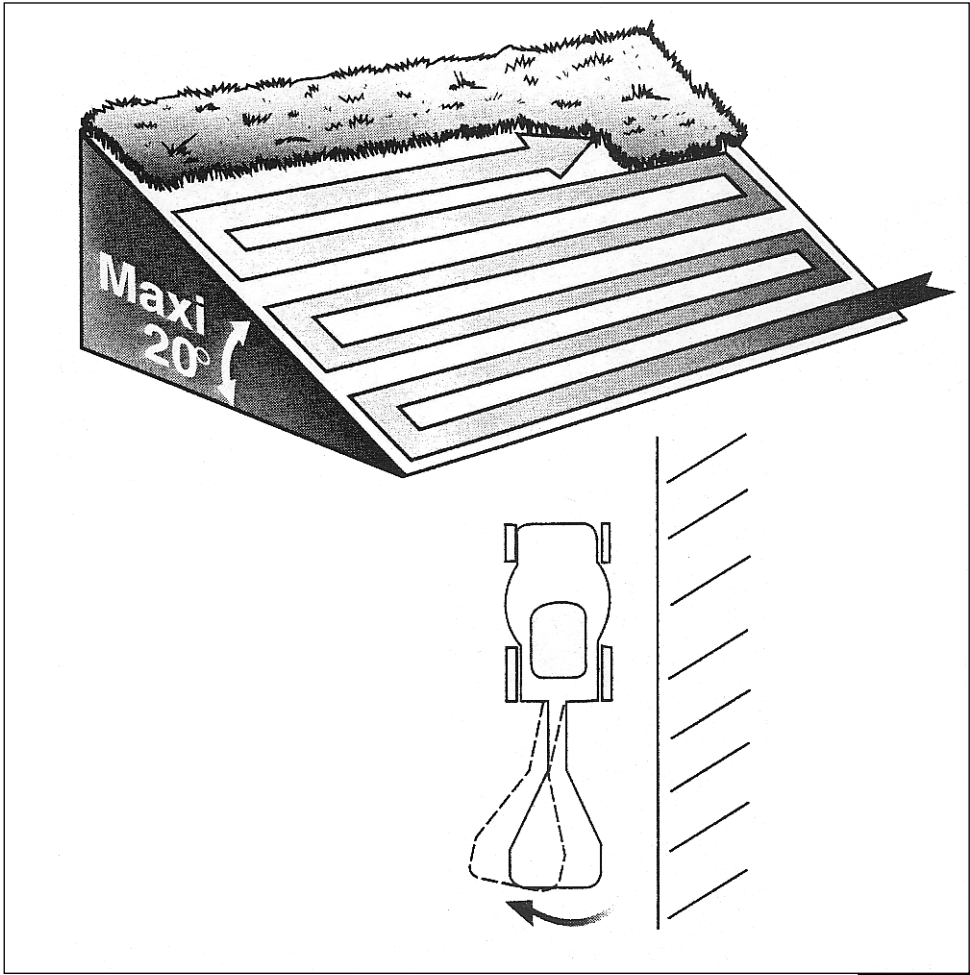

1

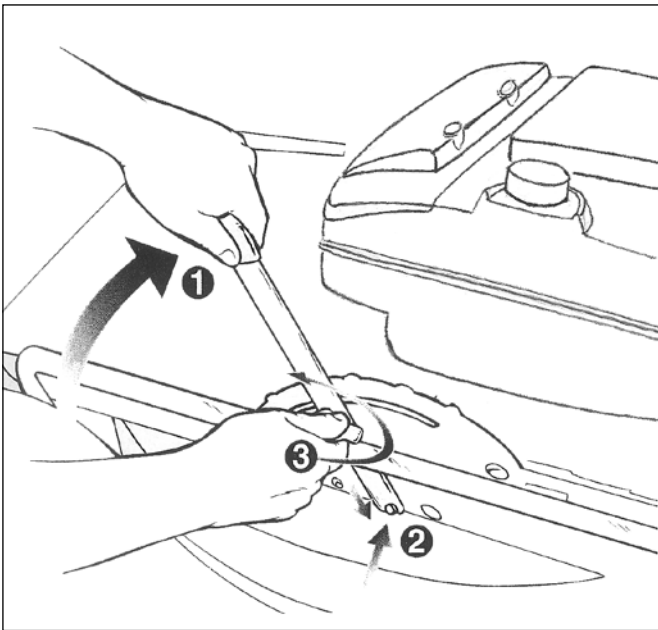

2

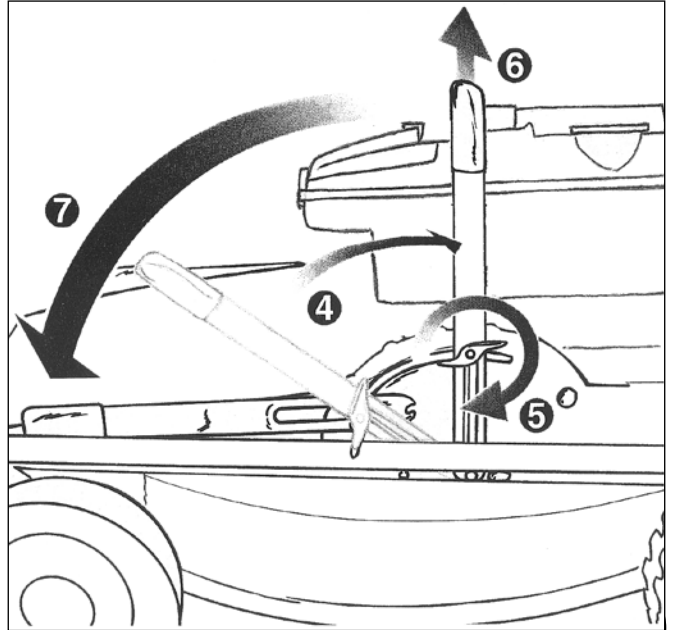

3

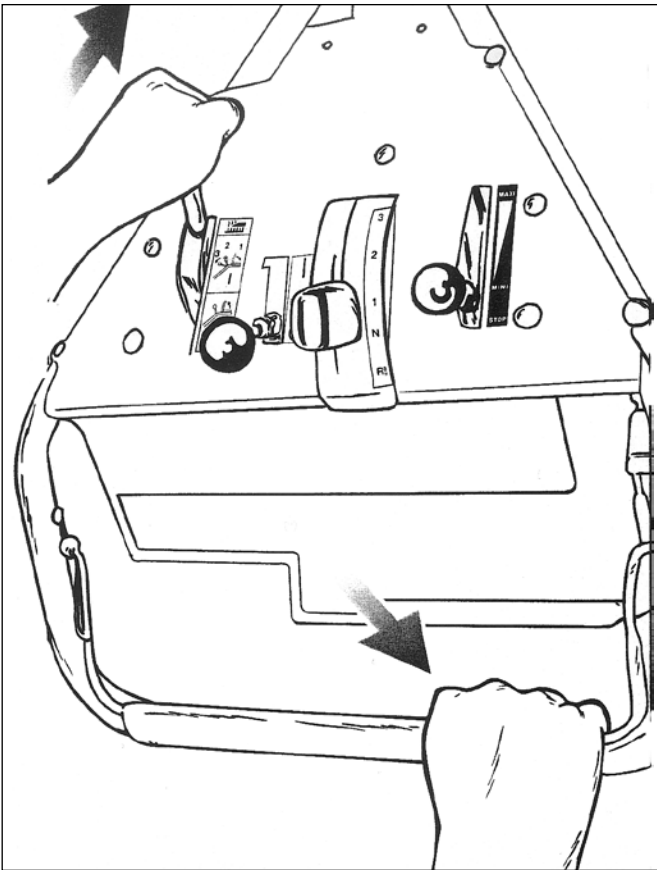

4

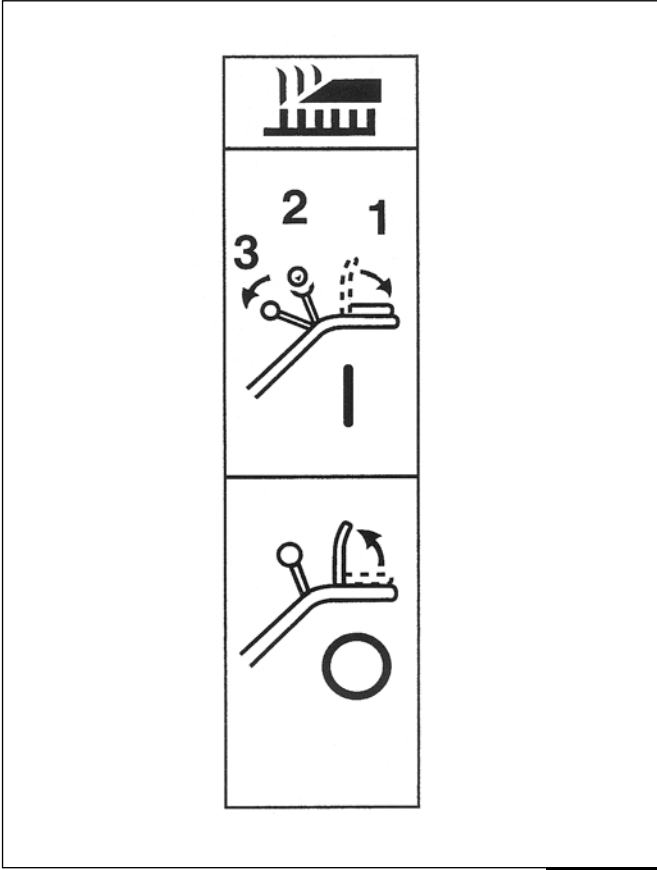

4 bis

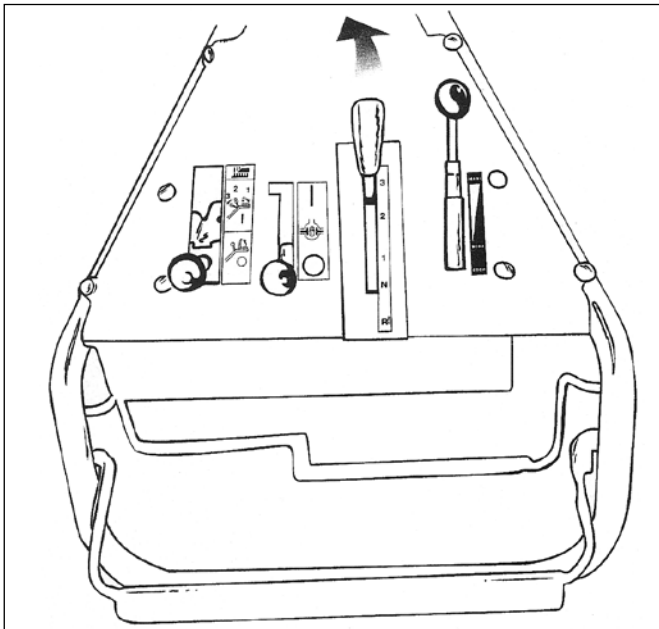

5

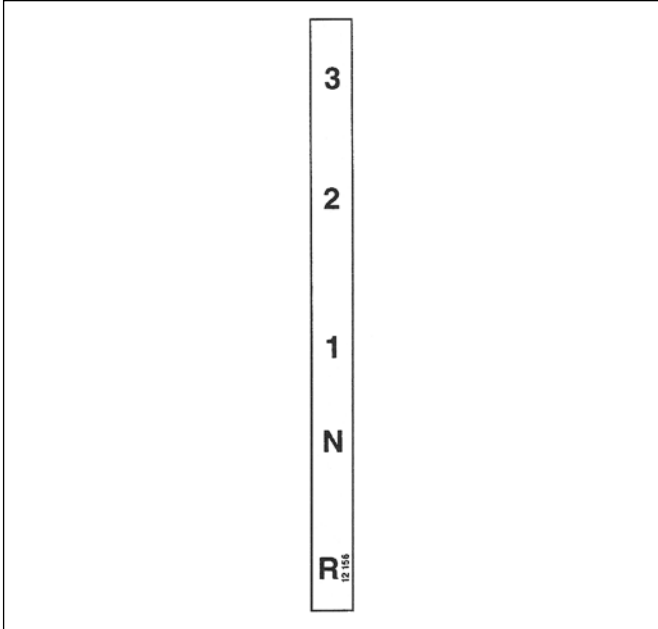

5 bis

- N'embrayez pas la lame lorsque celle-ci se trouve en contact avec de l'herbe haute et non coupée, car ceci pourrait causer des difficultés de démarrage.
- Relâchez le levier de sécurité pour arrêter la rotation de la lame.
- La lame sera automatiquement débrayée et freinée.
- Son temps d'arrêt doit être inférieur à 3 secondes.

6.3 Sélection de la vitesse d'avancement

(fig. 5 et 5 bis page 21)

- Le sélecteur de vitesse permet d'adapter l'avancement de la faucheuse à toutes les conditions de coupe et d'utilisation : optez pour une vitesse lente lorsque les conditions de coupe sont difficiles ; choisissez une vitesse plus rapide sur terrain plat pour couper une végétation ni trop dense ni trop haute.
- Débrayez toujours la commande d'avancement et attendez l'arrêt de la faucheuse avant de changer de vitesse.

- Sélectionnez la vitesse choisie à l'aide de la manette :
Pour sélectionner une vitesse supérieure passez directement à la vitesse choisie.
Pour sélectionner une vitesse inférieure passez par la position "N" avant d'engager la vitesse choisie.
- Positionnez la manette en butée sur le cran correspondant à la vitesse sélectionnée : une position intermédiaire ne permet pas d'actionner la commande d'avancement.
- La position "R" correspond à la marche arrière : pour des raisons de sécurité vous devez maintenir la manette en position durant la manœuvre.
- Si les conditions de travail le permettent, débrayez toujours la lame avant d'engager la marche arrière.
- La position "N" correspond au point mort : dans cette position la transmission d'avancement est désaccouplée de la boîte de vitesses ; utilisez cette position pour déplacer la faucheuse moteur arrêté.

- Inserire la lama solo quando questa si trova a contatto con erba alta e non tosata, poiché questo potrebbe provocare delle difficoltà di avviamento.
- Allentare la leva di sicurezza per arrestare la rotazione della lama.
- La lama verrà disinserita e frenata automaticamente.
- Il tempo di arresto della lama deve essere inferiore a 3 secondi.

6.3 Selezione della velocità di avanzamento. (5 e 5 bis pag. 21)

- Il selettore di velocità permette di adattare l'avanzamento della falciatrice a qualsiasi condizione di tosatura e di utilizzo : optare per una velocità lenta quando le condizioni di tosatura sono difficili ; scegliere una velocità più rapida in presenza di un terreno piano per tosare una vegetazione né troppo densa né troppo alta.
- Disinserire sempre il comando di avanzamento e attendere l'arresto della falciatrice prima di cambiare marcia.

- Selezionare la velocità per mezzo della leva.
- Per selezionare una velocità superiore passare direttamente alla velocità desiderata.
Per selezionare una velocità inferiore passare dalla posizione " N " prima di inserire la velocità desiderata.
- Posizionare la leva sulla tacca corrispondente alla velocità selezionata: una posizione intermedia non permette di attivare il comando d'avanzamento.
- La posizione " R " corrisponde alla marcia indietro : per ragioni di sicurezza è necessario mantenere la leva in posizione durante la manovra.
- Se le condizioni di lavoro lo permettono, disinserire sempre la lama prima d'inserire la marcia indietro.
- La posizione " N " corrisponde al punto morto : in questa posizione la trasmissione di avanzamento è disinserita dalla scatola di comando delle velocità ; utilizzare questa posizione per spostare la falciatrice col motore spento.

- Koppel het maaiemes niet wanneer dit in contact is met hoog ongemaaid gras, want dit zou startproblemen kunnen veroorzaken.
- Laat de veiligheidshendel los om het draaien van het maaiemes te stoppen.
- Het mes wordt automatisch ontkoppeld en geremd.
- De stoptijd moet onder de 3 seconden liggen.

6.3 Selectie van de voortbewegingsnelheid. (afb. en 5 bis blz 21)

- Met de snelheidskeuzehendel kan de voortbewegingsnelheid van de grofmaaier aan alle omstandigheden van maaien en gebruik worden aangepast : kies voor een lage snelheid bij moeilijke maaiomstandigheden; kies voor een hogere snelheid op vlak terrein als de begroeiing niet te hoog of te dicht is.
- Ontkoppel altijd de voortbewegingshendel en wacht tot de grofmaaier stilstaat voordat u van snelheid verandert.

- Selecteer de gekozen snelheid met behulp van de hendel :
Voor het kiezen van een hogere versnelling brengt u de hendel direct in de gekozen versnelling.
Voor het kiezen van een lagere snelheid passeert u eerst de " N " stand voor u de hendel in de gekozen stand zet.
- Plaats de hendel geheel in de keep voor de gekozen versnelling : een intermediaire positie maakt niet het mogelijk om de bestelling van voortgang te vervolgen.
- De stand " R " hoort bij de achteruit : om veiligheidsredenen moet u de hendel in de stand houden gedurende de manoeuvre.
- Als de werkomstandigheden het toestaan, ontkoppel dan altijd eerst het mes voor u de achteruit kiest.
- De stand " N " is de vrijstand: in deze stand is de voortbewegingsoverbrenging losgekoppeld van de versnellingsbak ; gebruik deze stand om de grofmaaier te verplaatsen bij stilstaande motor.

6.4 Blocage du différentiel (fig. 6 et 6 bis page 24)

- L'effet différentiel de la transmission apporte à la faucheuse une grande maniabilité directionnelle.
- Un dispositif de blocage du différentiel permet de coupler les roues motrices pour améliorer la motricité en cas d'adhérence insuffisante de l'une des roues (patinage).
- Le blocage du différentiel est particulièrement recommandé lors de l'utilisation en dévers sur des terrains glissant.
- Engagez la manette dans le cran avant pour bloquer le différentiel.
- Engagez la manette dans le cran arrière pour débloquer le différentiel.
- Le blocage du différentiel peut être avantageusement mis en œuvre pendant l'avancement normal de la faucheuse.
- Cependant si la progression de la faucheuse est déjà perturbée par le patinage de l'une des roues motrices, l'avancement doit être débrayé avant d'actionner la commande de blocage du différentiel.

6.5 Mise en marche et arrêt de l'avancement (fig. 7 page 24)

- Pour embrayer la commande d'avancement et faire avancer la faucheuse à la vitesse sélectionnée, appliquez le levier de commande  inférieur contre le guidon.
- Pour débrayer la commande d'avancement et immobiliser la faucheuse, relâchez le levier de commande.
- La traction de la faucheuse peut être utilisée indépendamment de la rotation de la lame, notamment pour les déplacements en dehors de la surface à faucher.



Soyez particulièrement prudent lorsque vous utilisez la marche arrière : débrayez la lame, ne vous laissez pas surprendre par le mouvement de la faucheuse.

6.4 Bloccaggio del differenziale. (6 e 6 bis pag.24)

- L'effetto differenziale della trasmissione conferisce alla falciatrice una notevole maneggevolezza direzionale.
- Un dispositivo di bloccaggio del differenziale permette di accoppiare le ruote motrici per migliorare la motricità in caso di aderenza di una delle ruote (slittamento).
- Il bloccaggio del differenziale è particolarmente raccomandato al momento dell'utilizzo della falciatrice su piani inclinati e scivolosi.
- Inserire la leva nella tacca anteriore per bloccare il differenziale.
- Inserire la leva nella tacca posteriore per sbloccare il differenziale.
- Il bloccaggio del differenziale può essere effettuato con successo durante l'avanzamento normale della falciatrice.
- Tuttavia, nel caso in cui la progressione della falciatrice dovesse essere già perturbata dallo slittamento di una delle ruote motrici, l'avanzamento dovrà essere disinserito prima di azionare il comando di bloccaggio del differenziale.

6.5 Avviamento e arresto dell'avanzamento (7 pag. 24)

- Per inserire il comando di avanzamento e far avanzare la falciatrice alla velocità selezionata, inserire la leva di comando  inférieure contre le volant.
- Per disinserire il comando di avanzamento e immobilizzare la falciatrice, allentare la leva di comando.
- La trazione della falciatrice può essere utilizzata indipendentemente dalla rotazione della lama, in particolare per gli spostamenti al di fuori della superficie da falciare.



Si raccomanda un'estrema prudenza al momento dell'utilizzo della marcia indietro : disinserire la lama, non lasciarsi sorprendere dal movimento della falciatrice.

6.4 Blokkering van het differentieel (afb. 6 en 6 bis blz 24)

- Het differentieel effect van de overbrenging geeft de maaimachine een grote richtingbeweeglijkheid.
- Door een blokkeersysteem van het differentieel kunnen de aandrijvingswielen worden gekoppeld voor betere aandrijving in geval van onvoldoende hechting op één van de wielen (slippen).
- Het blokkeren van het differentieel is vooral aanbevolen bij gebruik op hellingen op glad terrein.
- Zet de hendel in de voorkeer om het differentieel te blokkeren.
- Zet de hendel in de achterkeer om het differentieel te deblokkeren.
- Het blokkeren van het differentieel kan zonder probleem geschieden tijdens de normale voortgang van de grofmaaier.
- Als de voortgang van de grofmaaier al gestoord wordt door het slippen van één van de aandrijfwiel, moet de voortbeweging worden ontkoppeld voor de blokkering van het differentieel kan worden bediend.

6.5 Aanzetten en stoppen van de voortbeweging. (afb 7 blz 24)

- Om de bediening van de voortbeweging in te schakelen en de grofmaaier bij de gekozen snelheid te laten voortbewegen drukt u de benedenhendel  del tegen de duwboom.
- Om de bediening van de voortbeweging te ontkoppelen en de grofmaaier stil te zetten, laat u de bedieningshendel los.
- De tractie van de grofmaaier kan worden gebruikt los van de aandrijving van het mes, met name voor verplaatsingen buiten het te maaien oppervlak.



Wees heel voorzichtig bij gebruik van de achteruit : ontkoppel het mes en laat u niet verrassen door de beweging van de grofmaaier.

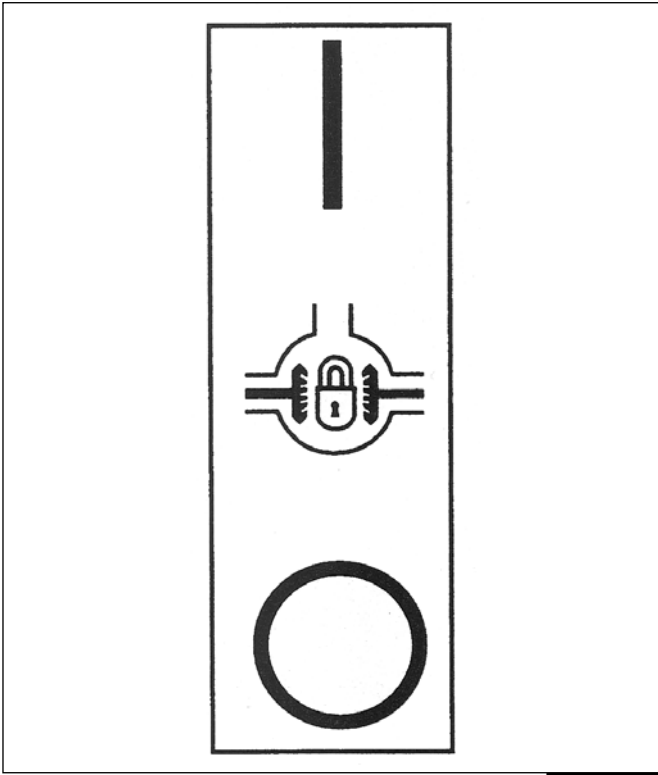

6

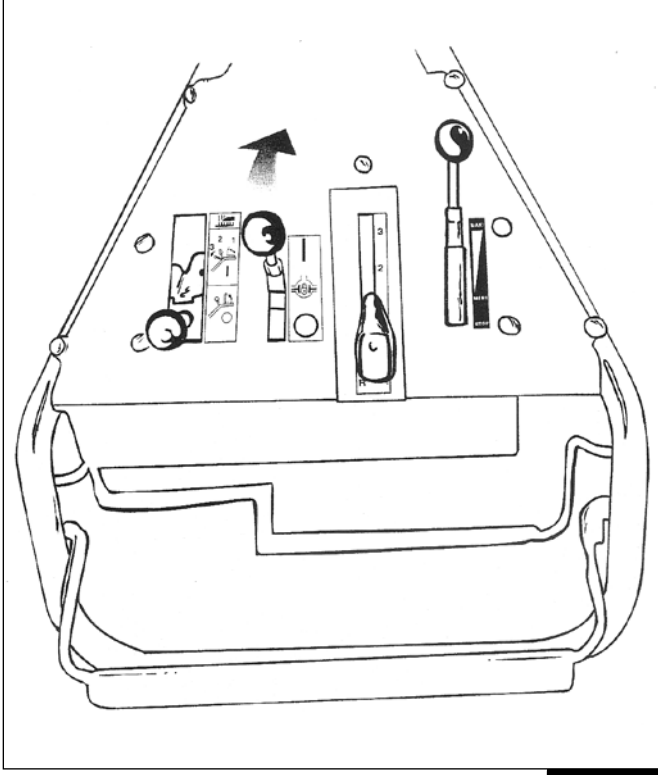

6 bis

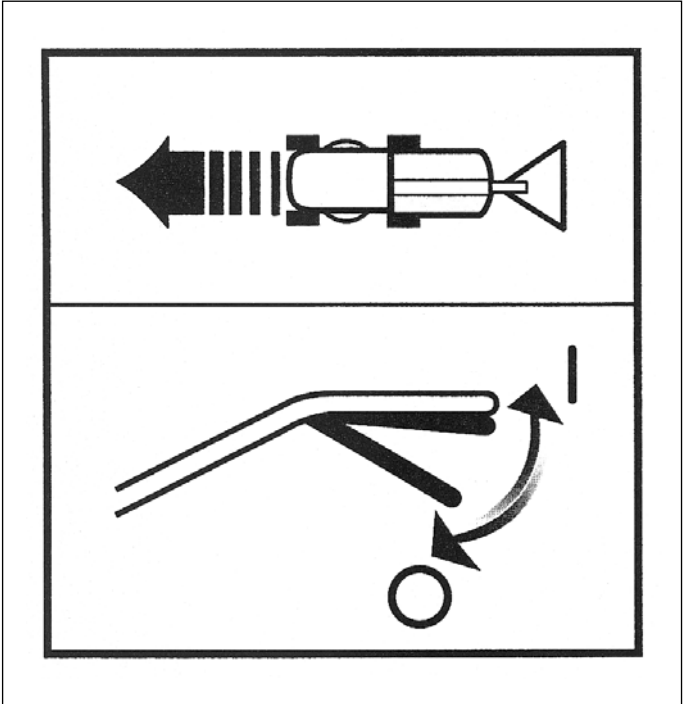

7

6.6 Déport latéral du guidon

- Si vous avez à travailler le long de clôtures, de haies ou d'autres obstacles, vous pouvez déporter le guidon sur le côté.
- Desserrez le bouton de réglage du guidon.
- Pivotez le guidon à droite ou à gauche jusqu'en butée.
- Resserrez fermement le bouton de réglage du bouton.

6.7 Fauchage – précautions pour l'utilisation en pente

- Pour faucher, placez la manette de commande des gaz en position "MAXI" et embraquez d'abord la lame avant d'agir sur la commande d'avancement.
- Faites particulièrement attention en changeant de direction sur les terrains en pente.

- Ne travaillez jamais face à la pente, mais au contraire déplacez-vous perpendiculairement à celle-ci (fig. 1 page 20).
- N'utilisez pas la faucheuse sur des pentes supérieures à 20°.
- Restez toujours à une distance respectable du carter de coupe.
- Si vous vous éloignez de la faucheuse, arrêtez le moteur.
- Si vous devez déplacer la faucheuse en dehors d'une surface à faucher, arrêtez la rotation de la lame.

6.6 Inclinación lateral del manillar

- Nel caso in cui fosse necessario operare vicino a recinti, aiuole o altri ostacoli, è possibile spostare il volante su di un lato.
- Allentare il pulsante di regolazione del volante.
- Far ruotare il volante a destra o a sinistra, fino in fondo.
- Riattivare fermamente il pulsante di regolazione del volante.

6.7 Operazioni di falciatura - precauzioni per l'utilizzo dell'apparecchio in pendenza

- Per falciare, posizionare la leva di comando dei gas su "MAXI" e inserire subito la lama anteriore prima di operare sul comando di avanzamento.
- Fare particolarmente attenzione al momento di cambiare direzione su terreni in pendenza.

- Non lavorare mai di fronte alla pendenza, ma al contrario spostarsi perpendicolarmente alla stessa (1 pag. 20).
- Non utilizzare la falciatrice su pendenze superiori ai 20°.
- Rimanere sempre ad una certa distanza dal carter della lama.
- Nel caso in cui fosse necessario allontanarsi dalla falciatrice, spegnere il motore.
- Nel caso in cui fosse necessario spostare la falciatrice al di fuori della superficie da falciare, arrestare la rotazione della lama.

6.6 Opzij zetten van de duwboom

- Als u moet werken langs schuttingen, hagen of andere obstakels, kunt u de duwboom opzij zetten.
- Zet de stuurinstelling los.
- Klap de duwboom naar links of rechts tot deze niet verder kan.
- Draai de stelknop van de duwboom weer goed aan.

6.7 Maaien - voorzorgen bij het maaien tegen een helling.

- Om te maaien plaatst u de gashendel op "MAXI" en koppelt u eerst het mes alvorens de voortbeweging in te schakelen.
- Wees vooral voorzichtig bij het veranderen van richting op hellingen.

- Werk altijd haaks op hellingen (1 blz 20).
- Gebruik de grofmaaier niet op hellingen boven 20°.
- Blijf altijd op een veilige afstand van het maaidek.
- Als u de grofmaaier verlaat, zet dan de motor af.
- Als u de grofmaaier buiten een te maaien terrein moet verplaatsen, zet dan het maaimes stil.

Affranchir
au tarif
en vigueur

ETESIA

SERVICE GARANTIE

13 rue de l'Industrie
67165 WISSEMBOURG CEDEX
France

Affrancare
alla tariffa
in vigore

ETESIA

SERVIZIO GARANZIA

13 rue de l'Industrie
67165 WISSEMBOURG
FRANCIA

Deze uitneembare kaart moet naar behoren worden ingevuld en na het in bedrijf stellen van de grofmaaier door de verkoper worden opgestuurd naar ETESIA.

GARANTIEKAART

GEBRUIKER

NAAM _____ Voornaam _____

Straat _____ Postcode _____

Plaats _____ Tel. _____

Pays : _____

Aankopsdatum _____

Dag Maand Jaar

@ Email : _____

Seriennummer :

Ik bezit reeds een ETESIA Ja - Neen

Te maaien oppervlak

minder dan 1000 m²

5000 tot 10 000 m²

Meer dan 1 x per week

10000 tot 20000 m²

10 000 tot 20 000 m²

1 x per week

2000 tot 5000 m²

meer dan 20 000 m²

2 x per week

1 x per maand

Minder dan 1 x per maand

Ik ben, ik vertegenwoordig

een particulier

een vennootschap of een onderneming

een gemeente of een gemeenschap overige, namelijk _____

een Rovenier

Handtekening van de gebruiker ter verklaring dat :

- hij bezit heeft genomen van een machine, die in perfecte staat verkeert;
- het garantie- en onderhoudsboekje aan hem overhandigd zijn en dat hij erop gewezen is de gebruiks-veiligheids- en onderhoudsvoorschriften in acht te nemen;
- hij kennis heeft genomen van de garantievoorwaarden en dat hij deze zonder voorbehoud of restricties aanvaardt.

Datum _____

Handtekening _____

Handelstempel en handtekening verkoper

Datum : _____

Frankering
naar
geldend
tarief

ETESIA

SERVICE GARANTIE

13 rue de l'Industrie
67165 WISSEMBOURG CEDEX
FRANKRIJK

7• INSTRUCTIES D'ENTRETIEN

- Avant toute intervention ou opération d'entretien sur la faucheuse et pour éviter tout risque de démarrage accidentel du moteur, retirez le capuchon de bougie.

7.1 Nettoyage

- Après avoir arrêté et laissé refroidir le moteur, nettoyer la faucheuse et tout particulièrement la face intérieure du carter de coupe.
- Enlevez les débris et les restes d'herbe coupés avec un grattoir et une brosse.
- Si vous utilisez le jet d'eau, surtout dans le cas d'un nettoyeur haute pression, veillez à ne pas projeter de l'eau sur les éléments du moteur tels que : carburateur, filtre à air, dispositif d'allumage, pot d'échappement.
- Faites tourner le moteur et les organes de transmission après le nettoyage pour éjecter l'eau qui s'est infiltrée dans les éléments tournants.

7.2 Vérification des dispositifs de sécurité.

- Avant chaque utilisation, assurez-vous :
 - Du bon état de la lame de coupe et de sa fixation.
 - De la présence des 3 bavettes de sécurité.
 - Du bon fonctionnement des commandes de sécurité à action maintenue (embrayage-frein de lame – avancement – sélection de la marche arrière).
- Si vous constatez une irrégularité de fonctionnement, faites vérifier le système de sécurité par un Réparateur agréé ETESIA.

7.3 Rangement

- Pour réduire l'encombrement de la faucheuse à des fins de transport ou de stockage, le guidon peut être rabattu vers l'avant.
- Placez toutes les manettes de commande en position arrière.
- Appuyez sur le levier de déverrouillage du guidon et soulevez le guidon.
- Rabattez le guidon avec précaution sur le moteur.

7• ISTRUZIONI DI MANUTENZIONI

- Prima di qualsiasi intervento o operazione di manutenzione sulla falciatrice e per evitare rischi di avviamento accidentale del motore, ritirare la testa della candela.

7.1 Pulitura

- Dopo aver spento e lasciato raffreddare il motore, pulire la falciatrice e in modo particolare la parte interna del carter della lama.
- Togliere i residui di erba tagliata con un raschietto e una spazzola.
- In caso di utilizzo di un getto d'acqua, soprattutto nel caso di una macchina ad alta pressione, attenzione a non proiettare l'acqua sui elementi del motore quali : carburatore, filtro ad aria, accensione, tubo di scappamento.
- Far funzionare il motore e gli elementi di trasmissione dopo l'operazione di pulitura al fine di eliminare l'acqua infiltrata negli elementi in movimento.

7.2 Verifica Dei Dispositivi Di Sicurezza

- Prima di ogni utilizzo, controllare :
 - Lo stato della lama e della sua fissazione.
 - La presenza dei 3 davantini di sicurezza.
 - Il corretto funzionamento dei comandi di sicurezza ad azione continua (inserimento freno della lama - avanzamento - selezione della marcia indietro).
- Nel caso in cui si dovesse constatare un'anomalia di funzionamento, far verificare il sistema di sicurezza da un riparatore ETESIA autorizzato.

7.3 Stoccaggio

- Al fine di ridurre l'ingombro della falciatrice a fini di trasporto o di stoccaggio, il volante può essere ribaltato in avanti.
- Posizionare tutte le leve di comando all'indietro (1).
- Spingere la leva di sblocco del volante e sollevarlo.
- Spostare con precauzione il volante sul motore.

7• ONDERHOUD INSTRUCTIES

- Voor elke ingreep of onderhoud aan de grofmaaier en ter vermijding van elk start risico, moet u de kap van de bougie afhalen.

7.1 Schoonmaken

- Nadat u de motor hebt gestopt en hebt laten afkoelen, maakt u de grofmaaier schoon, vooral de binnenkant van het maaidek.
- Vooral de onderkant van het maaidek verdient een goede schoonmaakbeurt met een steekmes of een borstel.
- Indien U de machine schoonmaakt met een hoge drukreiniger, geen water spuiten op de motorelementen zoals : carburator, luchtfilter, ontsteking en knalpot.
- Motor en transmissie-elementen na het schoonmaken een paar minuten laten draaien. Dit ten einde water uit draaiende elementen te verwijderen.

7.2 Controle Van Veiligheidsdelen

- Controleer voor elk gebruik :
 - de goede staat van het maaimes en de bevestiging ervan.
 - de aanwezigheid van de 3 veiligheidsslabben.
 - de goede werking van de veiligheidsbedieningen met blijvende werking (koppelen-remmen van het maaimes - voortbeweging - keuze van de achteruit).
- Als u een onregelmatigheid in de werking constateert, laat het veiligheidssysteem dan controleren door een Goedgekeurde ETESIA Hersteller.

7.3 Opbergen

- Om ruimte te winnen voor transport of opslag, kan de duwboom naar voren worden geklapt.
- Zet alle bedieningshendels naar achteren.
- Druk op de ontgrendelhendel van de duwboom en til deze op.
- Klap de duwboom voorzichtig over de motor.

7.4 Transport

Ne transportez pas la faucheuse avec de l'essence dans le réservoir ou avec le robinet d'alimentation ouvert.

7.5 Entretien du système de coupe

- Avant chaque utilisation, vérifiez que la lame n'est ni usée, ni endommagée et que la vis de fixation centrale de la lame est bien serrée.
- Une lame déformée ou usée doit être remplacée.
- Après un choc sur la lame, celle-ci est à changer impérativement.
- Des microfissures provoquées par un choc peuvent entraîner la rupture ultérieure de la lame si elle n'est pas remplacée.

7.6 Remplacement de la lame (fig. 8 page 33)

- Equipez-vous d'une paire de gants épais afin d'éviter de vous blesser en manipulant la lame, qui est extrêmement tranchante sur les parties affûtées.
- Déposez la vis de fixation centrale.

- Remplacez la lame en respectant son sens de montage.
- Remplacez la rondelle de friction si elle est usée ou endommagée et remontez la vis centrale.
- Serrez-la à 40 Nm.
- Référence de la lame de rechange : TZ 51 A

7.7 Entretien régulier du moteur

7.7.1 Graissage – Vidange

- Contrôlez régulièrement le niveau d'huile du moteur : toutes les 5 heures ou chaque jour avant de démarrer le moteur.
- Placez la faucheuse sur une aire horizontale dégagée.
- Nettoyez soigneusement le pourtour du tube de remplissage et retirez la jauge.
- Essuyez la jauge avec un chiffon propre, réintroduisez-la dans le tube de remplissage sans visser le bouchon.
- Retirez à nouveau la jauge pour contrôler le niveau d'huile : la trace laissée par l'huile sur la jauge doit atteindre la marque "FULL".

7.4 Trasporte

Non trasportare la falciatrice con il serbatoio pieno di benzina o con il rubinetto di alimentazione aperto.

7.5 Manutenzione Del Sistema Di Falciatura

- Prima di ogni utilizzo, verificare che la lama non sia né consumata, né danneggiata e che la vite di fissaggio centrale della lama sia avvitata correttamente.
- Una lama deformata o consumata deve essere sostituita.
- Ogni qualvolta la lama subisce stress importanti, deve essere assolutamente sostituita.
- Microincrinature provocate dallo stress possono causare la rottura improvvisa della lama.

7.6 Sostituzione Della Lama (8 Pag. 33)

- Indossare un paio di guanti spessi al fine di evitare di ferirsi manipolando la lama, che è estremamente tagliente nelle parti affilate.
- Togliere la vite di fissaggio centrale.

- Sostituire la lama rispettando il senso di montaggio.
- Sostituire la rondella di frizione se consumata o danneggiata e fissare di nuovo la vite centrale.
- Avvitarla a 40 Nm.
- Riferimento della lama di ricambio : TZ 51 A

7.7 Manutenzione Regolare Del Motore

7.7.1 Ingrassaggio - Scarico

- Controllare regolarmente il livello dell'olio del motore: ogni 5 ore oppure il giorno prima dell'avviamento del motore.
- Portare la falciatrice in una zona orizzontale sgombra.
- Pulire accuratamente il contorno del tubo di riempitura e togliere l'asta.
- Asciugare l'asta con un panno pulito, quindi inserirla di nuovo all'interno del tubo di riempitura senza avvitare il tappo.
- Ritirare di nuovo l'asta per controllare il livello dell'olio : la traccia lasciata dall'olio sull'asta deve raggiungere la posizione FULL.

7.4 Transport

Vervoer de grofmaaier niet met benzine in de tank of met geopende brandstofvoevoer.

7.5 Onderhoud Van Het Maaisysteem

- Controleer voor gebruik of het maaimes versleten of beschadigd is en of de centrale bevestiging van het mes goed vast zit.
- Een vervormd of beschadigd mes moet worden vervangen.
- Wanneer er iets geraakt wordt met de messen moeten deze veranderd worden.
- Kleine scheurtje in het mes, kunnen in een later stadium, een breuk van het mes tot gevolg hebben.

7.6 Vervanging Van Het Mes (8 Blz. 33)

- Trek een paar dikke handschoenen aan om u niet te verwonden bij het hanteren van het maaimes, dat buitengewoon scherp is op de geslepen kanten.
- Verwijder de centrale bevestigingsbout.

- Vervang het maaimes en denk aan de juiste monteerrichting.
- Vervang de frictiering als deze versleten of beschadigd is en plaats de centrale bout terug.
- Draai de bout aan met 40 Nm.
- Referentie van het wisselmes: TZ 51 A

7.7 Regelmatig Onderhoud Van De Motor

7.7.1 Smering - Olie Verversen

- Controleer regelmatig het olieniveau van de motor: om de 5 uur of elke dag voor het starten van de motor.
- Plaats de grofmaaier op een vrije vlakke plaats.
- Reinig zorgvuldig de buitenkant van de vulpijp en trek de peilstok eruit.
- Veeg de peilstok schoon met een schone doek, en plaats hem terug in de vulpijp zonder de dop weer vast te draaien.
- Trek de peilstok weer weg om het oliepeil te controleren : het oliepeil moet de merkstreep FULL bereiken.

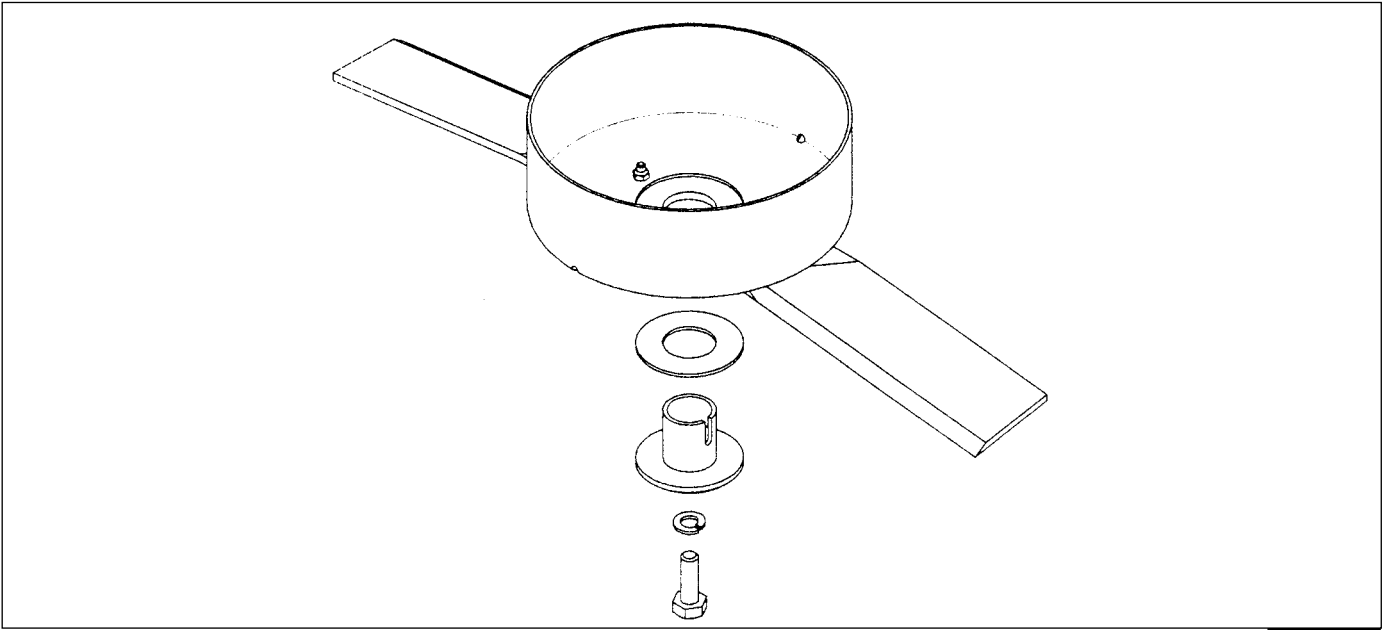

8

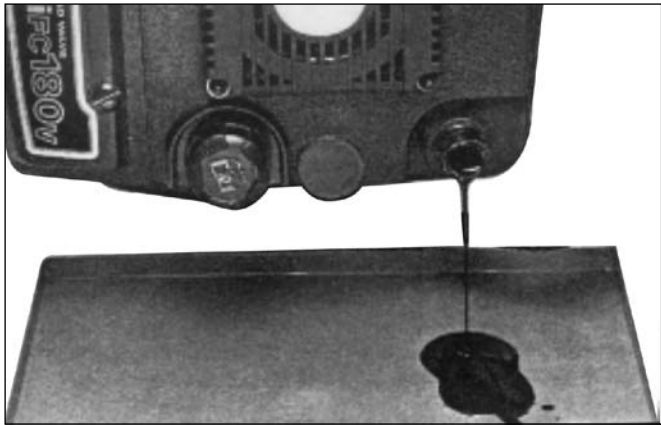

9

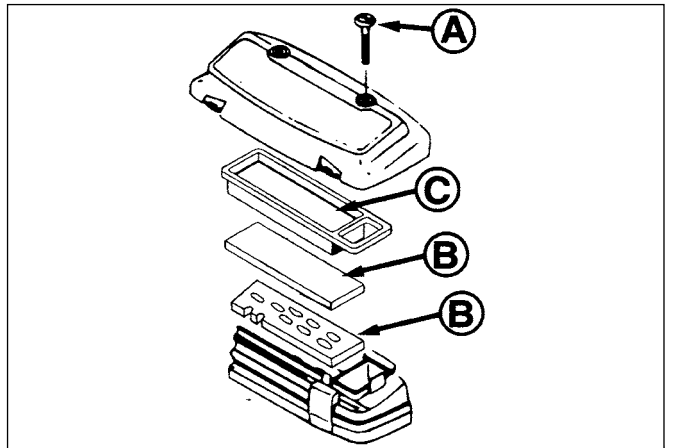

10

- Eventuellement complétez.
- Ne remplissez pas le carter d'huile au-delà de la marque "FULL" de la jauge.
- Serrez fermement le bouchon du tube de remplissage avant de lancer le moteur.

7.7.2 Vidanges

- Avant toute opération d'entretien et pour éviter tout risque de démarrage accidentel de la faucheuse, retirez le capuchon de la bougie.
- La première vidange doit être effectuée après les 5 premières heures de fonctionnement.
- Ces heures sont à considérer comme une période de rodage pendant laquelle le moteur doit être ménagé.

Méthode de vidange

- Lorsque le moteur est encore chaud, effectuez la vidange par l'orifice de remplissage. 
- Fermez le robinet d'essence, retirez la jauge à huile et couchez la faucheuse sur le côté.
- Récupérez l'huile usagée dans un récipient à sa sortie du tube de remplissage (fig. 9 page 33).



Déposez l'huile dans une station de récupération agréée.

- Remplacez la faucheuse sur ses roues.
- Nettoyez soigneusement le pourtour du tube de remplissage et la jauge.
- Par l'orifice de remplissage, introduisez lentement l'huile neuve.
- Contrôlez le niveau d'huile.
- Eventuellement complétez.

- Se necessario, completare il livello.
- Non riempire il carter dell'olio al di là della posizione " FULL" dell'asta.
- Avvitare fermamente il tappo del tubo di riempitura prima di avviare il motore.

7.7.2 Scarichi

- Prima di qualsiasi operazione di manutenzione e per evitare rischi di avviamento accidentale della falciatrice, togliere la testa della candela.
- Il primo scarico deve essere effettuato dopo le prime 5 ore di funzionamento.
- Queste ore devono essere considerate come il periodo di rodaggio durante il quale il motore deve essere controllato.

METODO DEL CAMBIO OLIO :

- Quando il motore è ancora caldo, effettuare lo scarico attraverso il foro di riempimento. 
- Chiudere il rubinetto della benzina, ritirare l'asta dell'olio e stendere la falciatrice su di un lato.
- Recuperare l'olio usato in un recipiente al momento della sua fuoriuscita dal tubo di riempimento (9 pag. 33).



Depositare l'olio in una stazione di recupero autorizzata.

- Riposizionare la falciatrice sulle ruote.
- Pulire accuratamente il contorno del tubo di riempitura e l'asta.
- Attraverso il foro di riempitura, introdurre lentamente l'olio nuovo.
- Controllare il livello dell'olio.
- Se necessario, completare il livello.

- Vul zonodig olie bij.
- Vul niet meer olie bij dan tot de merkstreep "FULL" op de peilstok.
- Sluit de vulpijp goed af voordat u de motor weer start.

7.7.2 Olie Verversen

- Voor elke onderhoudshandeling en om elk risico van ongewenst starten van de grofmaaier te vermijden verwijderd u de kap van de bougie.
- De eerste olieerversing dient te geschieden na 5 uur.
- Deze tijd wordt aanzien als zijnde de inrijtijd van de motor.

METHODE VAN OLIEVERVANGING :

- Wanneer de motor nog warm is, olie vervangen via de vuldop. 
- Sluit de benzinekraan trek de peilstok weg en leg de maaier op zijn kant.
- Gebruikte olie opvangen (Afb. 9 blz 33).



Gebruikte olie bij een officieel containerpark inleveren.

- Zet de maaier terug op zijn wielen.
- Reinig zorgvuldig de buitenkant van de vulpijp en en de peilstok.
- Giet langzaam nieuwe olie in het vulgat.
- Controleer het oliepeil.
- Vul zonodig olie bij.

Fréquence de vidange.

- Répétez ensuite l'opération toutes les 50 heures ou au moins une fois par an.
- Changez l'huile toutes les 25 heures dans le cas d'une utilisation à température ambiante et à charge élevée.
- Procédez à la vidange lorsque le moteur est encore chaud : l'écoulement de l'huile se fera plus facilement qu'à froid.
- Attention à l'huile chaude vidangée.

Système de refroidissement, carburateur

- Enlevez régulièrement les débris d'herbe autour du lanceur.
- Débarrassez la grille d'aération et le pourtour du moteur de l'herbe qui a pu s'y accumuler. Vous aurez ainsi la garantie d'un refroidissement constant et efficace de votre moteur.
- La tringlerie du carburateur doit être maintenue dans un parfait état de propreté.

7.8 Bougie

- Nettoyez périodiquement l'électrode et vérifiez son écartement à l'aide d'une cale (voir caractéristiques techniques page 11).
- N'hésitez pas à changer une bougie usée.
- Référence de la bougie de remplacement : 03860.
- Remplacez la bougie toutes les 100 heures.
- N'employez que des bougies d'origine ETESIA prévues pour ce moteur.

7.9 Filtre à air (fig. 10 page 33)

- Il est inévitable que des impuretés pénètrent dans le filtre à air.
- C'est pourquoi il est indispensable que vous le nettoyez régulièrement : toutes les 5 heures d'utilisation.
- Pas de nettoyage à l'essence ou à l'air comprimé.
- Prévoyez des intervalles d'entretien plus rapprochés lorsque le moteur est utilisé en atmosphère poussiéreuse.

Frequenza di scarico.

- Ripetere in seguito l'operazione tutte le 50 ore o almeno una volta all'anno.
- Sostituire l'olio tutte le 25 ore in caso di utilizzo a temperatura ambiente elevata e in presenza di un carico consistente.
- Procedere allo scarico quando il motore è ancora caldo : lo scolo dell'olio avverrà più facilmente di quando è freddo.
- Attenzione all'olio caldo una volta scaricato.

Sistema di raffreddamento, carburatore

- Eliminare regolarmente i residui di erba intorno al vettore.
- Liberare la griglia di ventilazione e il contorno del motore dall'erba eventualmente accumulata.
- In tal modo si avrà la garanzia di un raffreddamento costante ed efficace del motore.
- Il collegamento articolato del carburatore deve essere mantenuto in uno stato di pulizia perfetta.

7.8 Candela

- Pulire periodicamente l'elettrodo e verificare la distanza per mezzo di un puntello (cfr caratteristiche tecniche pag. 12).
- Non esitare a sostituire una candela consumata.
- Riferimento della candela di sostituzione : 03861.
- Sostituire la candela ogni 100 ore.
- Utilizzare esclusivamente candele ETESIA previste per questo tipo di motore.

7.9 Filtro ad aria (10 pag. 33)

- E' inevitabile che delle impurità penetrino nel filtro ad aria.
- Per tale ragione è indispensabile pulirlo regolarmente: ogni 5 ore di utilizzo.
- Evitare di pulire il filtro ad aria con benzina o aria compressa.
- Prevedere degli intervalli più vicini quando il motore viene utilizzato in ambienti polverosi.

Frequentie van olie verversen.

- De olie dient vervangen te worden elke 50 uur of minstens 1 x per jaar.
- Ververs de olie om de 25 uur bij gebruik bij normale temperatuur en bij hoge belasting.
- Olie vervangen wanneer de motor nog warm is (olie loopt makkelijker uit de motor).
- Opgelet met warme olie.

Koelsysteem, carburateur

- Verwijder regelmatig de grasresten rond het startkoord.
- Ontdoe het luchtrooster en de omgeving van de motor van eventueel opgehoopt gras.
- U hebt zo een waarborg van een constante en doelmatige koeling van de motor.
- De stangetjes van de carburator moeten altijd volledig schoon worden gehouden.

7.8 Bougie

- Reinig de elektrode periodiek en controleer de afstand met een voelmaat (zie technische eigenschappen blz. 13).
- Não hesite em trocar a vela usada.
- Referentie van de wisselbougie : 03861.
- Vervang een bougie om de 100 uur.
- Gebruik alleen originele ETESIA bougies, speciaal bedoeld voor deze motor.

7.9 Luchtfilter (Afb. 10 Blz 33)

- Het luchtfilter wordt onvermijdelijk door ongerechtigheden vervuild.
- U moet het daarom regelmatig schoonmaken: om de vijf bedrijfsuren.
- Niet schoonmaken met benzine of perslucht.
- Verhoog de onderhoudsfrequentie als de motor wordt gebruikt in een stoffige omgeving.

- Desserrez les vis (A) et déposez le couvercle.
- Nettoyez soigneusement le couvercle.
- Retirez avec précaution la cartouche papier (C) et les préfiltres (B).
- Remplacez-les dès qu'ils sont endommagés.
- Lavez les préfiltres avec du détergent liquide à l'eau claire.
- Séchez-les soigneusement.
- Remplacez-les s'il sont encore sales après le nettoyage.
- Huilez-les et pressez-les dans la main pour bien répartir l'huile et pour éliminer tout excédent d'huile.
- Nettoyez la cartouche en la tapotant doucement sur une surface plane, ou remplacez-la si son état l'exige.
- Remettez en place les préfiltres, la cartouche, le couvercle et revissez les vis (A).

7.10 Pare Etincelles

- Si la faucheuse est utilisée dans des zones boisées, broussailleuses, sur des terrains en jachère ou herbeux, le pot d'échappement doit être équipé d'un pare-étincelles et maintenu en bon état par le propriétaire ou l'opérateur.
- Vérifiez périodiquement le bon état du pare-étincelles.
- Faites-le remplacer si nécessaire.

- Allentare le viti (A) e togliere il coperchio.
- Pulire accuratamente il coperchio.
- Togliere con precauzione la cartuccia di carta (C) e i prefiltri (B).
- Sostituirli non appena questi sono danneggiati.
- Lavare i prefiltri con un detergente liquido e acqua fresca.
- Asciugarli accuratamente.
- Sostituirli, se ancora sporchi dopo la pulitura.
- Lubrificarli facendo pressione con le mani per eliminare i residui di olio.
- Pulire la cartuccia picchiettandola leggermente su di una superficie piana o sostituirla nel caso in cui il suo stato lo richiedesse.
- Riposizionare i prefiltri, la cartuccia, il coperchio e riavvitare la vite (A).

7.10 Parascintille

- Nel caso in cui la falciatrice venisse utilizzata in zone boschive, su terreni incolti o erbosi, il tubo di scappamento dovrà essere attrezzato di un parascintille e mantenuto in buono stato dal proprietario/operatore.
- Verificare periodicamente il buono stato del parascintille.
- Se necessario, farlo sostituire.

- Maak de schroeven los (A) en leg het deksel neer.
- Reinig het deksel zorgvuldig.
- Verwijder voorzichtig het papieren filter (C) en de voorfilters (B).
- Vervang ze zodra ze beschadigd zijn.
- Was de voorfilters met helder water en vloeibaar schoonmaakmiddel.
- Maak ze zorgvuldig schoon.
- Vervang ze als ze nog vuil zijn na het schoonmaken.
- Olie ze en knijp ze samen in uw hand om de olie goed te verdelen en het teveel aan olie te verwijderen.
- Reinig het papieren filter door het uit zachtjes uit te kloppen op een vlak oppervlak of vervang het zonedig.
- Plaats de voorfilters, het papieren filter en het deksel, en draai de schroef weer vast (A).

7.10 Vonkenvanger

- Als de grofmaaier gebruikt wordt in beboste gebieden, struikgewas of op braakliggend terrein moet de uitlaat voorzien zijn van een vonkenvanger die door de eigenaar of bediener in goede staat moet worden gehouden.
- Controleer regelmatig de goede staat van de vonkenvanger.
- Verplaats deze zonedig.

8. ARRET PROLONGE – STOCKAGE HIVERNAL

PREPARATION

- Nettoyez soigneusement la faucheuse et tout particulièrement le dessous du carter de coupe.
- Vérifiez le bon état de propreté du filtre à air.
- Videz le réservoir de son carburant.
- Lors d'une opération de vidange du réservoir à essence, vidangez le réservoir à l'extérieur (plein air).
- Videz le carburateur en laissant tourner le moteur jusqu'à épuisement de son contenu.
- Débranchez le capuchon de la bougie.
- Moteur chaud, vidangez le carter d'huile.
- Démontez la bougie et versez la valeur d'une cuillerée à soupe d'huile dans le cylindre.
- Faites tourner doucement le moteur (par la lame) une dizaine de fois pour répartir l'huile et protéger de la corrosion le cylindre et les soupapes.

- Remettez la bougie en place.
- Rangez la faucheuse dans un local sec, sur des planches ou une tôle.
- Vous pouvez, bien entendu, confier cette entretien saisonnier à un réparateur agréé ETESIA.

REMISE EN SERVICE

- Procédez dans l'ordre :
 - Refaites le plein d'huile du carter moteur.
 - Dévissez la bougie et nettoyez-la à l'essence.
 - Laissez sécher, sans remonter la bougie pour l'instant.
 - Lancez le moteur plusieurs fois pour éliminer l'huile excédentaire.
 - Remontez la bougie sèche.
 - Faites le plein de carburant homogène et conforme.
 - Mettez le moteur en marche.

Vous pouvez bien entendu confier cet entretien saisonnier à un Atelier Agréé ETESIA.

Celui-ci pourra s'assurer du bon état de votre faucheuse... Pour un démarrage au quart de tour au printemps suivant !

8. ARRESTO PROLUNGATO – STOCCAGGIO INVERNALE

PREPARAZIONE

- Pulire scrupolosamente la falciatrice e in particolare la parte superiore del carter della lama.
- Verificare il buono stato e la pulizia del filtro aria.
- Svuotare completamente il carburante del serbatoio.
- Effettuare l'operazione di scarico del serbatoio di benzina all'esterno (all'aperto).
- Svuotare il carburatore lasciando girare il motore fino al consumo totale del suo contenuto.
- Togliere la testa della candela.
- Smontare la candela e versare un cucchiaino di olio nel cilindro.
- Fair girare piano il motore (tramite la lama) una decina di volte per distribuire l'olio e proteggere dalla corrosione il cilindro e le valvole.

- Riposizionare la candela nel suo alloggiamento.
- Riporre la falciatrice in un locale asciutto, su assi o lamiera.
- E' possibile affidare la manutenzione stagionale ad un riparatore autorizzato ETESIA.

RIMESSA IN FUNZIONE

- Procedere nell'ordine seguente :
 - Rifare il pieno d'olio del carter motore.
 - Svitare la candela e pullirla con della benzina.
 - Lasciarla asciugare senza rimontarla.
 - Mettere in moto più volte il motore per eliminare l'olio in eccedenza.
 - A questo punto rimontare la candela asciutta.
 - Fare il pieno di carburante omogeneo e conforme.
 - Mettete il motore in funzione.

E' possibile affidare questa manutenzione stagionale ad un'officina autorizzata ETESIA.

Questa potrà assicurarsi del buono stato del tosaerba... per un perfetto avviamento la primavera successiva !

8. WINTERSTALLING.

VOORBEREIDING

- Maak de grofmaaier schoon en vooral de onderzijde van het maaidek.
- Controleer de staat van de luchtfilter.
- Benzinetank ledigen.
- Wanneer U de benzinetank ledigt, dit steeds in de buitenlucht doen.
- Maak de carburator schoon door de motor te laten leeglopen.
- Verwijder het kapje van de bougie.
- Oliecarter leegmaken bij warme motor.
- Bougie verwijderen en een lepeltje olie in de cilinder gieten.
- De motor met behulp van het mes een tiental toeren laten draaien ten einde de olie in de cilinder te verspreiden.
- Schroef de bougie terug in de cilinder.
- Berg de grofmaaier op in een droge ruimte op planken of een zeil.

- De winteronderhoud kan ook gebeuren door een erkend ETESIA-dealer.

NA DE WINTERSTALLING.

- Ga te werk in volgende orde :
 - Vul de motorcarter.
 - Verwijder de bougie en maak deze schoon met benzine.
 - De bougie laten drogen zonder ze te hermonteren.
 - De motor een paar maal aanhalen met de lanceerkoord om overtollige olie te verwijderen.
 - De droge bougie hermonteren.
 - Tank een homogene, conforme- brandstof.
 - Start de motor.

Dit onderhoud kan ook gebeuren door een erkend ETESIA-dealer.

Deze kan de goede staat van uw grasmaaier controleren...voor een goede start de volgende lente.

9. Dépannage courant - Les pannes et leurs remèdes

La plupart des anomalies de fonctionnement sont dues à une mauvaise utilisation de la faucheuse, ou à l'absence de l'entretien normal que nous préconisons.

Nous vous donnons ci-dessous les façons simples de déceler quelques dysfonctionnements et d'y remédier.

Si malgré cela, la panne persistait, nous vous conseillons de vous adresser à l'un de nos Réparateurs Agréés ETESIA (liste sur simple demande à ETESIA - 67165 WISSEMBOURG CEDEX).

DYSFONCTIONNEMENTS	ORIGINES PROBABLES	REMEDES
Le moteur ne démarre pas La compression est insuffisante	Le piston, le cylindre les segments, les soupapes ou l'étanchéité de la culasse sont défectueux La bougie est desserrée. Les vis de culasse sont desserrées.....	S'adresser à un réparateur agréé ETESIA Serrer de manière appropriée Serrer de manière appropriée
Aucun carburant dans la chambre de combustion	Aucun carburant dans la cuve du carburateur..... Le robinet d'essence est fermé..... Arrivée d'essence défectueuse.....	Remplir le réservoir de carburant Ouvrir le robinet de carburant Nettoyer.
Bougie souillée par le carburant	Mélange de carburant/air trop riche..... Filtre à air obstrué Carburateur défectueux..... Type de carburant incorrect..... Carburant altéré Eau dans la carburateur	Amenez la commande de gaz en position "MAXI" Tourner le moteur avec la bougie retirée pour éliminer l'excès de carburant Nettoyer S'adresser à un réparateur agréé ETESIA Remplacer l'essence
Aucune étincelle ou étincelle faible	Bougie défectueuse Bobine d'allumage défectueuse.....	Remplacer la bougie S'adresser à un réparateur agréé ETESIA
Le moteur manque de puissance Le moteur surchauffe	Filtre à air obstrué Grille de refroidissement obstruée Quantité d'huile moteur insuffisante..... Dépôt de carbone dans la chambre de combustion.... Ventilation insuffisante autour du moteur.....	Nettoyer Nettoyer Faire l'appoint ou changer d'huile S'adresser à un réparateur agréé ETESIA Nettoyer
Le moteur n'atteint pas son régime	Régulateur défectueux ou déréglé.....	S'adresser à un réparateur agréé ETESIA
Lanceur défectueux	Corde rompue ou ressort de rappel cassé	S'adresser à un réparateur agréé ETESIA
Marche inégale, fortes vibrations	Balourd de la lame	Equilibrer la lame ou la remplacer
Embrayage de lame défectueux	Câble d'embrayage mal réglé ou détendu Courroie usée..... Déréglage de la commande à distance..... Usure de la commande à distance..... Usure du mécanisme	S'adresser à un réparateur agréé ETESIA Faire changer par un Réparateur Agréé ETESIA S'adresser à un réparateur agréé ETESIA S'adresser à un réparateur agréé ETESIA S'adresser à un réparateur agréé ETESIA

Si ces vérifications n'éliminaient pas la panne, adressez-vous à un réparateur agréé ETESIA.



Important: En cas de remplacement de pièces, n'utilisez que des pièces d'origine ETESIA.
La qualité du travail effectué, la longévité de la faucheuse et votre sécurité en dépendent.

L'utilisation de toute pièce "non d'origine", en plus des risques encourus par l'utilisateur, entraînerait l'annulation de la garantie pour tout dommage en résultant.

La société ETESIA décline toute responsabilité en cas d'accident dû à l'utilisation d'une pièce "non d'origine".

9. Riparazioni ordinarie - guasti e relativi rimedi

IT

La maggior parte delle anomalie di funzionamento sono dovute ad uno scorretto utilizzo della falciatrice o all'assenza di manutenzione corrente, che raccomandazioni.

Riportiamo qui di seguito semplici modi per individuare alcuni funzionamenti difettosi e per nuovi rimedio.

Se ciononostante il guasto dovesse persistere, consigliamo di rivolgersi ad uno dei nostri riparatori autorizzati ETESIA (lista fornita previa richiesta alla ETESIA – 67165 WISSEBOURG).

MALFUNZIONAMENTI	PROBABILI ORIGINI DEL PROBLEMA	RIMEDI
Il motore non si accende La compressione è insufficiente	Il pistone, il cilindro, i segmenti, le valvole,.... La candela è svitata Le viti dei gioghi sono allentate	Rivolgersi ad un riparatore autorizzato ETESIA. Avvitare i pezzi in maniera corretta
Nessun carburante nella camera di combustione	Assenza di carburante nella vaschetta del carburatore... Il rubinetto della benzina è chiuso..... Arrivo della benzina difettoso.	Riempire il serbatoio del carburante Aprire il rubinetto del carburante Pulire
Candela sporcata dal carburante	Miscela del carburatore/aria troppo abbondante..... Filtro ad aria ostruito..... Carburatore difettoso..... Tipo di carburante scorretto..... Carburante alterato Acqua nel carburatore	Regolare il comando del gas in posizione "MAXI" Girare il motore dopo aver tolto la candela per eliminare l'eccesso di carburante Pulire Rivolgersi ad un riparatore autorizzato ETESIA Sostituire la benzina
Nessuna scintilla o scintilla debole	Candela difettosa..... Bobina di accensione difettosa.	Sostituire la candela Rivolgersi ad un riparatore autorizzato ETESIA
Il motore manca di potenza Il motore si surriscalda	Filtro ad aria ostruito..... Griglia di raffreddamento ostruita Qualità dell'olio motore è insufficiente Deposito di carbonio nella camera di combustione. Ventilazione insufficiente attorno al motore	Pulire Pulire Aggiungere o sostituire l'olio Rivolgersi ad un riparatore autorizzato ETESIA Pulire
Il motore non raggiunge il regime necessario	Regolatore difettoso o regolato scorrettamente.	Rivolgersi ad un riparatore autorizzato ETESIA
Vettore difettoso	Corda recisa o molla di richiamo rotta.....	Rivolgersi ad un riparatore autorizzato ETESIA
Marcia irregolare, forti vibrazioni	Squilibrio della lama.....	Riequilibrare la lama o sostituirla
La falciatrice si innesta/disinnesta scorrettamente	Cavo di accensione regolato scorrettamente o rilasciato..... Cinghia consumata.....	Rivolgersi ad un riparatore autorizzato ETESIA Chiederne la sostituzione ad un riparatore autorizzato ETESIA
Inserimento della lama difettoso	Funzionamento irregolare del comando a distanza.... Usura del comando a distanza. Usura del meccanismo.	Rivolgersi ad un riparatore autorizzato ETESIA Rivolgersi ad un riparatore autorizzato ETESIA Rivolgersi ad un riparatore autorizzato ETESIA

Se queste verifiche non eliminano il guasto, rivolgersi ad un Riparatore Autorizzato ETESIA.



Importante : In caso di sostituzione di pezzi, utilizzare esclusivamente pezzi di ricambio ETESIA. La qualità del lavoro effettuato, la longevità della falciatrice e la sicurezza dell'operatore dipendono da tali elementi.

L'utilizzo di pezzi " non d'origine ", oltre ai rischi per l'operatore, provocherebbe l'annullamento della garanzia per i danni provocati. LA SOCIETÀ ETESIA DECLINA QUALSIASI RESPONSABILITÀ IN CASO DI INCIDENTE DOVUTO ALL'UTILIZZO DI UN PEZZO DI RICAMBIO " NON D'ORIGINE ".



9. Standaard herstellingen – Defecten en hun remedies

De meeste storingen zijn het gevolg van slecht gebruik van de grofmaaier of van het niet uitvoeren van het door ons aanbevolen onderhoud.

Hieronder vindt U simpele manieren om disfuncties of kleine defecten aan de grasmaaier te voorkomen. Indien het defect niet opgelost raakt, raden wij U aan contact op te nemen met de officiële ETESIA-dealer van uw streek (lijst verkrijgbaar bij ETESIA 67165 WISSEMBOURG Cedex).

MOGELIJKE DEFECTEN	MOGELIJKE OORZAKEN	MOGELIJKE OPLOSSINGEN
Motor start niet	De zuiger, de cylinder, de segmenten de kleppen.....	Contact de ETESIA-dealer
Onvoldoende compressie of de afdichtingen van de cylinderkop zijn defect	De bougie is niet hard genoeg aangespannen..... De cylinderkopbouten zitten los.....	Goed aanspannen
Er komt geen benzine in de verbrandingskamer	Er komt geen benzine in de carburatorreserve..... Benzinekraantje is gesloten. Slechte benzinetoevoer.	Benzinetank volgooien (zie pg. 18, 19) Benzinekraantje openen Schoonmaken
Bougie slaat vochtig	Mengeling lucht-benzine te rijk, afgesteld Luchtfilter verstopt. Defecte carburator..... Slechte benzine..... Verouderde benzine..... Water in de benzine.....	Gashendel in positie "maxi" brengen Motor met lanceerkoord laten draaien zonder bougie, om te veel aan benzine te laten verdam pen Schoonmaken Contacteer de ETESIA-dealer Vervang de benzine
Bougie geeft geen vonken	Bougie is stuk..... Ontstekingsbobijn defect.	Bougie vervangen Contacteer de ETESIA-dealer
Het ontbreekt de motor aan kracht	Luchtfilter verstopt.	Schoonmaken
Motor oververhit	Koelingsraster verstopt. Onvoldoende olie in de motor Ophoping van koolstof in de verbrandingskamer..... Onvoldoende ventilatie rond de motor.....	Bijvullen of olie vervangen Contacteer de ETESIA-dealer Schoonmaken
De motor bereikt niet het gewenste toerental	Defecte of ontregelde regulator.....	Contacteer de ETESIA-dealer
Defecte lanceerkoord	Koord en/of terugslagveer stuk.....	Contacteer de ETESIA-dealer
Hevige vibraties	Mes uit balans.....	Mes terug in balans brengen of vervangen
De grofmaaier ont koppelt of koppelt slecht	Koppelingskabel versleten. V-snaar versleten.....	Contacteer de ETESIA-dealer Laten herstellen door een ETESIA dealer
Mesremkoppeling defect	Ontregeling van de kabel..... Ontregeling van de bedieningshendel..... Mechanisme versleten.....	Contacteer de ETESIA-dealer Contacteer uw ETESIA-dealer Contacteer uw ETESIA-dealer

Indien na controle van deze mogelijke disfuncties de grasmaaier nog steeds niet start, contacteer uw ETESIA-dealer.



Belangrijk : ingeval onderdelen aan de grasmaaier vervangen worden, gebruik dan steeds originele ETESIA onderdelen.

Uw veiligheid en de levensduur van uw machine hangen er van af.

De kwaliteit van het uitgevoerde werk, de levensduur van de grasmaaier en uw veiligheid hangen er van af.

Alle reparaties met niet originele onderdelen, hebben tot gevolg dat de garantie op uw machine totaal vervalt.

Daarbij wijst ETESIA elke verantwoordelijkheid af ingeval van ongevallen veroorzaakt door het gebruik van niet originele onderdelen.

10• Tableau récapitulatif de l'entretien régulier

FR

Avant d'effectuer des travaux sous le châssis : retirez le capuchon de bougie.

Page	Élément	Avant chaque utilisation	Après 5 heures	Toutes les 50 heures ou tous les ans	Périodiquement	Observations
32	Huile	Vérifier le niveau	Vidanger le carter	Vidanger le carter		Indispensable pour la garantie
35	Bougie			Nettoyer	Changer si usure excessive Régler les électrodes	
35	Filtre à air		Vérifier état		Remplacer	Nettoyer
	Système de refroidissement					Vérifier, éventuellement nettoyer
36	Dispositifs de sécurité		Vérifier état			Remplacer le pare-étincelles
32	Lame				Affûter ou remplacer	Indispensable pour garantie
	Fixation de lame		Vérifier le serrage			

Le meilleur entretien est avant tout un nettoyage régulier après chaque tonte (carcasse, roues, moteurs, hauteurs de coupe, système de transmission...).

10• Tabella riepilogativa degli interventi regolari di manutenzione

IT

Prima di effettuare gli interventi sotto il telaio : togliere la testa della candela.

Pag.	Elémento	Prima di ogni utilizzo	Copo les 5 prime ore	Ogni 50 ore o ogni anno	Périodicamente	Osservazioni
32	Olio	Verificare livello	Svuotare il carter	Svuotare il carter		Indispensabile per garanzia
35	Candela			Pulire	Sostituire se usura eccessiva regolare gli elettrodi	
35	Filtro aria		Vérificare stato		Sostituire	Pulire
	Systema di raffreddamento					Verificare e pulire si necessario
36	Dispositivi di sicurezza		Vérificare stato			Sostituire il parascintille
32	Lama				Affilare o sostituire	Indispensabile per garanzia
	Fissaggio della lama		Verificare il serraggio			

La migliore manutenzione consiste innanzi tutto nel pulire regolarmente la falciatrice dopo ogni utilizzo (carter della lama, ruote, sistema di trasmissione).

10• Onderhoudstabel

NL

Alvorens werken onder het maaidek uit te voeren, het kapje van de bougie verwijderen.

BLZ	Elément	Voor elk gebruik	Na 5 uur	Elke 50 uur	Regelmatig	Opmerkingen
32	Olie	Oliepeil controleren	Olie verversen	Olie verversen		Onontbeerlijk voor garantie
35	Bougie			Schoonmaken	<u>Veranderen als overdreven slijtage</u> electroden regelen	
35	Luchtfilter		Staat controleren		Vervangen	Schoonmaken
	Koelsysteem					Controleren en eventueel schoonmaken
36	Veiligheidsvoorzieningen		Staat controleren			Vervangen van vonken vanger
32	Mes				Slijpen of vervangen	Onontbeerlijk voor garantie
	Bevestiging van het maimes		Spanning nazien			

Het beste onderhoud is vooral het regelmatig schoonhouden van de grofmaaier (maaidek, wielen, overbrengingssysteem).

11• CONDITIONS GÉNÉRALES DE GARANTIE

- En sus de la garantie légale, ETESIA offre une garantie supplémentaire contre les défauts de fabrication ou de matière.
- D'une manière générale, la garantie ETESIA concerne l'échange gratuit de pièces qui sont devenues inutilisables suite à un défaut de matière ou de fabrication. Cette garantie s'applique au produit tel qu'il quitte l'usine.
- Le transporteur est seul responsable des dégâts de transport.
- La notice d'utilisation, livrée avec chaque faucheuse, contient des recommandations essentielles. Il est absolument indispensable de les respecter pour obtenir un bon fonctionnement de celle-ci.

Garantie contractuelle

- La garantie contractuelle ETESIA pour la durée de 3 an à partir de la date d'achat de la faucheuse n'est accordée que sous réserve du strict respect des conditions ci-après :

- 1- Les indications de la présente notice d'utilisation doivent être respectées.

- 2- Le certificat de garantie a été retourné à ETESIA immédiatement après l'achat. Le formulaire adéquat est inséré dans la présente notice.
- 3- Pour faire jouer la garantie, l'acheteur s'adressera d'abord au concessionnaire. Si cela ne s'avère pas possible, il peut également s'adresser à ETESIA.
- 4- Tout défaut mécanique reconnu comme tel par ETESIA sera réparé gratuitement (pièces et main d'œuvre) auprès du concessionnaire ETESIA. Le transport de la faucheuse ou des pièces reste à la charge de l'utilisateur.
- 5- Si des travaux sont effectués dans le cadre de cette garantie, en particulier de le cas d'échange de pièces, ceci ne donne lieu en aucun cas à un nouveau départ de la garantie.
- 6- En cas d'échange de pièces sous garantie, ETESIA se réserve le droit d'utiliser des pièces neuves ou d'occasion. Les pièces remplacées gratuitement doivent en tous les cas être restituées au concessionnaire, qui les retournera à ETESIA. Elles restent la propriété d'ETESIA.

11• CONDIZIONI GENERALI DI GARANZIA.

- Oltre alla garanzia legale, ETESIA offre una garanzia supplementare contro eventuali difetti di fabbricazione o di materiale.
- In linea di massima, la garanzia ETESIA si applica alla sostituzione gratuita dei pezzi divenuti inutilizzabili a seguito di difetti di materiale o di fabbricazione. Tale garanzia si applica al prodotto qual esso esce dalla fabbrica.
- Il vettore è unico responsabile di danneggiamenti dovuti al trasporto.
- Le istruzioni per l'uso, fornite insieme ad ogni falciatrice, contengono delle raccomandazioni fondamentali. E' assolutamente indispensabile rispettare tali raccomandazioni al fine di ottenere il corretto funzionamento della falciatrice.

Garanzia contrattuale

- La garanzia contrattuale ETESIA, per la durata di 3 anno a decorrere dalla data d'acquisto del tosaerba, viene consentita esclusivamente con riserva del tassativo rispetto delle condizioni di seguito specificate.

- 1- Le indicazioni del presente manuale devono essere rispettate.
- 2- Il certificato di garanzia deve essere immediatamente indirizzato a ETESIA dopo l'acquisto. L'idoneo formulario si trova inserito nel presente manuale.
- 3- Per far valere la garanzia, l'acquirente deve rivolgersi in primo luogo al concessionario. Se e' non fosse possibile, egli ha la facoltà di rivolgersi direttamente a ETESIA.
- 4- Qualunque difetto meccanico, come tale riconosciuto da ETESIA sarà riparato gratuitamente (ricambi e manodopera) presso il concessionario ETESIA. Il trasporto della falciatrice o dei pezzi è a carico dell'utilizzatore.
- 5- In caso di interventi nell'ambito della presente garanzia, in particolare in caso di sostituzione di pezzi, il fatto non comporta nessun cambiamento della data iniziale della garanzia.
- 6- In caso di sostituzione di pezzi sotto garanzia, ETESIA si riserva il diritto di utilizzare ricambi nuovi o usati. I pezzi sostituiti gratuitamente devono in tutti i casi essere restituiti al concessionario, che provvederà a farli pervenire a ETESIA. Detti pezzi rimangono la proprietà di ETESIA.
- 7- La garanzia contrattuale di 1 anno copre tutti i pezzi contro qualsiasi vizio di fabbricazione o difetto del materiale. Tuttavia,

11• ALGEMENE GARANTIE VOORWAARDEN.

- Buiten de wettelijk verplichte garantie, verleent ETESIA een garantie op fabrieks- en materiaalfouten. ETESIA vervangt gratis onderdelen die ten gevolge van fabrieks- en materiaalfouten onbruikbaar blijken. Deze garantie is van toepassing op het produkt af- fabriek.
- Alleen de transporteur is verantwoordelijk bij transportschade.
- De gebruiksaanwijzing bij elke grofmaaier bevat wezenlijke aanbevelingen. Het is absoluut noodzakelijk deze op te volgen om een goede werking te verkrijgen.

Contractuele Garantie.

- De contractuele garantie verleend door ETESIA, voor de duur van 3 jaar met ingang van de datum van aankoop, is uitsluitend van toepassing wanneer volledig aan de onderstaande voorwaarden is voldaan.

- 1- De in deze handleiding verstrekte voorschriften zijn nauwlettend op te volgen.

- 2- Het garantiebewijs is na aankoop onmiddellijk naar ETESIA verstuurd. Het hiertoe bestemde formulier is in deze handleiding aanwezig.
- 3- Ingeval van een garantieaanvraag, wordt de koper verzocht zich eerst tot de ETESIA-dealer te wenden. Indien dit niet mogelijk is, kan de koper zich rechtstreeks tot ETESIA wenden.
- 4- Elk mechanisch defect dat ETESIA als dusdanig erkend, zal op vertoon van het garantiebewijs gratis door de dealer worden hersteld (de garantie dekt onderdelen en arbeidsloon). Het vervoer van de grofmaaier en de onderdelen komen ten laste van de gebruiker.
- 5- Uitgevoerde werken in het kader van deze garantie, in het bijzonder in het geval van wisselstukken, geven in geen geval recht op een verlengde garantie.
- 6- In geval van omruiling van wisselstukken onder garantie, behoudt ETESIA zich het recht voor, zich van hetzij nieuwe, hetzij van in nieuwe staat gebrachte onderdelen te bedienen. De gratis vervangen onderdelen dienen in elk geval via de dealer aan ETESIA overgemaakt te worden. Deze onderdelen blijven eigendom van ETESIA.

- 7- La garantie contractuelle de 1 an couvre toutes les pièces contre tout vice de fabrication ou défaut de matière.
Cette garantie ne couvre cependant pas les pièces qui sont devenues inutilisables par suite d'une utilisation non conforme ou d'une usure normale, à savoir : Bougie, filtres, pot d'échappement, joints et membranes, lames et pièces d'accouplement, câbles et gaines, courroies, pneumatiques, etc...
- 8- Le droit à l'ensemble de la garantie est annulé dans les cas suivants :
Pour des dégâts consécutifs à un non respect des consignes de sécurité, d'entretien ou de stockage, telles qu'elles sont décrites dans la présente notice d'utilisation. ETESIA décline toute responsabilité, civile en particulier, pour des dégâts résultant d'une utilisation non-conforme de la faucheuse et/ou du non respect des indications de la présente notice d'utilisation.
Pour des dégâts consécutifs à un accident ou à une collision.
Par la suite d'une modification de l'état original de la faucheuse et/ou de l'utilisation de pièces non d'origine, si ceci est à l'origine du dommage.
En cas d'intervention par des ateliers autres que ceux agréés par ETESIA.
- 9- En cas de changement de propriétaire de la faucheuse, le délai de la garantie restant peut être reporté au bénéfice du nouveau propriétaire, s'il en a fait la demande.
Ce faisant, le nouveau propriétaire confirme qu'il a reçu en même temps que l'appareil la notice d'utilisation et les conditions de garantie, et qu'il les accepte.
- 10- ETESIA se réserve la possibilité de vérifier si les conditions préliminaires d'octroi de la garantie ont été respectées par l'acheteur.
- 11- Lorsque l'application de la garantie est demandée, la société ETESIA livre les pièces détachées aussi vite que possible. Une livraison immédiate ne peut cependant être exigée. Un retard de livraison ne justifierait en aucun cas une demande de dommages et intérêts à l'encontre de la société ETESIA. De même, il n'entraînerait aucune prolongation de la garantie.
- 12- Toute revendication supplémentaire vis à vis d'ETESIA est exclue.
- Rappel important :**
- Dès l'achat, le certificat de garantie (encarté dans la présente notice) doit être renvoyé dûment complété et signé à :
ETESIA – Service garantie
67165 WISSEMBOURG cedex
FRANCE

- questa garanzia non copre tutti i pezzi diventati inutilizzabili in seguito ad una riparazione non conforme o a causa di un'usura normale, in particolare : candela, elementi del filtro ad aria e del filtro a benzina, tubo di scappamento, giunti e membrane, lame e pezzi di accoppiamento, cavi e guaine, cinghie, pneumatici, ecc.
- 8- Il diritto alla complessiva garanzia viene annullato nei seguenti casi :
Per danneggiamenti riportati a seguito del mancato rispetto delle indicazioni di sicurezza, di manutenzione o di stoccaggio, quali sono state descritte dal presente manuale. ETESIA declina qualsiasi responsabilità, in particolare civile, per danni risultanti da uso non conforme del tosaerba e/o dal mancato rispetto delle indicazioni contenute nel manuale, per danni derivanti da incidente o collisione. Per danni derivanti da incidente o collisione.
In seguito ad una modifica dello stato originale della falciatrice e/o nel caso di utilizzo di pezzi non d'origine, qualora cio' fosse la causa del danneggiamento.
In caso d'interventi da parte di officine non autorizzate ETESIA.
- 9- In caso di cambiamento di proprietario del tosaerba, il termine di garanzia ancora corrente pu(essere trasferito a beneficio del nuovo proprietario, purchè ne faccia richiesta.
- Così facendo, il nuovo proprietario conferma di avere ricevuto, contemporaneamente all'apparecchio, il manuale d'uso e manutenzione e le condizioni di garanzia da egli accettate.
- 10 - ETESIA si riserva la possibilità di verificare se le condizioni preliminari di attribuzione della garanzia contrattuale sono state rispettate all'acquirente.
- 11- Quando sia richiesta l'applicazione della garanzia, la Stà ETESIA fornisce il più tempestivamente possibile i pezzi di ricambio. Tuttavia non si potrà esigere una consegna immediata. Un ritardo di consegna non potrà in nessun modo nÈ giustificare richieste di risarcimento danni e interessi a carico della Stà ETESIA, nÈ proroghe di nessun genere della garanzia.
- 12- Si esclude qualsiasi rivendicazione supplementare nei confronti di ETESIA.
- E importante ricordare**
- Fin dall'acquisto, il certificato di garanzia ointercalato nel presente manuale), deve essere rinviato dovutamente completato e firmato a :
ETESIA – Service garantie
67165 WISSEMBOURG cedex
FRANCE

- 7- De contractuele garantie van 1 jaar dekt alle onderdelen tegen fabricatie- en/of materiaalfouten. Deze garantie dekt in geen geval onderdelen die ten gevolge van een slecht uitgevoerde reparatie of normale slijtage onbruikbaar zijn geworden, als daar zijn: bougie's, lucht- en benzinefilters, knaldempers, dichtingen en membranen, messen, meskoppelingen, kabels, V-snaren en banden, etc....
- 8- Het recht op garantie vervalt in volgende gevallen :
Schade ontstaan door het in de wind slaan van in deze handleiding vervatte veiligheids-, onderhouds- of winterstillingsvoorschriften. ETESIA wijst alle aansprakelijkheid van de hand, in het bijzonder ten opzichte van derden, bij schade ontstaan door onoordeelkundig gebruik van grasmaaier of bij het niet volgens de in deze handleiding verstrekte voorschriften gebruik van de grasmaaier.
Schade ten gevolge van ongeval of aanrijding.
Als gevolg van een wijziging van de oorspronkelijke staat van de grofmaaier en/of het gebruik van niet-originele onderdelen, indien dit de oorzaak van de schade is.
Reparatie door een andere dan door ETESIA goedgekeurde werkplaats.
- 9- In geval van verandering van eigenaar kan deze garantieperiode overgenomen worden door de nieuwe eigenaar indien deze erom vraagt. Daardoor bevestigt de nieuwe eigenaar de gebruiksaanwijzing alsmede de garantievoorwaarden ontvangen te hebben en deze te accepteren.
- 10- ETESIA behoudt zich het recht voor te controleren of aan deze voorwaarden tot het verlenen van garantie is voldaan.
- 11- Wanneer op garantie aanspraak wordt gemaakt, zal ETESIA de betrokken onderdelen zo snel mogelijk leveren. Onmiddellijke levering kan evenwel niet geëist worden. Laattijdige levering zal in geen geval aanleiding geven op schadevergoeding of garantieverlenging.
- 12- Alle bijkomende klachten ten opzichte van ETESIA zijn uitgesloten.
- Belangrijke herinnering :**
- Bij aankoop dient het certificaat van ingebruikstelling volledig ingevuld en ondertekend opgezonden te worden aan :
ETESIA – Service garantie
67165 WISSEMBOURG cedex
FRANCE

DÉCLARATION CE DE CONFORMITÉ

Selon la directive 98/37/CE du 22/06/98 codifiant la directive 89/392/CEE modifiée,

Nous,

ETESIA

13, rue de l'Industrie, 67165 WISSEMBOURG Cedex

déclarons sous notre propre responsabilité, que la faucheuse thermique, type AV 51, à laquelle cette déclaration se rapporte, satisfait aux exigences essentielles de sécurité et de santé de la directive 89/392/CEE modifiée qui lui est applicable, aux réglementations nationales la transposant, ainsi qu'aux dispositions des autres directives européennes qui lui sont applicables :

- | | |
|--------------------------|---|
| - 86/188/CEE du 12/05/86 | Protection des travailleurs contre les risques dus à l'exposition au bruit pendant le travail |
| - 89/336/CEE du 03/05/89 | Compatibilité électromagnétique |
| - 2000/14/CE du 08/05/00 | Émissions sonores dans l'environnement des matériels destinés à être utilisés à l'extérieur des bâtiments |

et garantissons que la tondeuse-mulcheuse thermique, type AV 51, satisfait aux exigences de la directive 2000/14/CE en matière d'émissions sonores dans l'environnement, et est soumise à la procédure de contrôle interne de la production, avec évaluation de la documentation technique et contrôle périodique par un organisme notifié, le CETIM, F-60304 SENLIS CEDEX.

- Niveau de puissance acoustique moyen mesuré : 94 dB(A)
- Niveau de puissance acoustique garanti : 98 dB(A)

Fait à Wissembourg, le 16 juillet 2007

Le Président



Patrick VIVES

DICHIARAZIONE CEE DI CONFORMITÀ

In base alla direttiva del 98/37/CE che codifica la direttiva 89/392/CEE modificata

Noi,

ETESIA

13, rue de l'Industrie, 67165 WISSEMBOURG CEDEX

dichiara sotto la propria responsabilità che la falciatrice termica AV 51 alla quale la presente dichiarazione si riferisce, soddisfano le esigenze essenziali di sicurezza e di salute previsti dalla direttiva 89/392/CEE modificata che è applicabile, delle norme nazionali che ne sono trasposizione e delle disposizioni delle altre norme europee che sono applicabili :

- | | |
|---------------------------|--|
| - 86/188/CEE del 12/05/86 | Protezione dei lavoratori dai rischi dovuti all'esposizione al rumore durante il lavoro |
| - 89/336/CEE del 03/05/89 | Compatibilità elettromagnetica |
| - 2000/14/CE del 08/05/00 | L'emissione acustica ambientale delle macchine ed attrezzature destinate a funzionare all'aperto |

garantisce inoltre che la falciatrice termica AV 51 soddisfano i requisiti previsti della direttiva 2000/14/CE in materia di emissioni sonore nell'ambiente, e sono sottoposti alle procedure di controllo interno della produzione, con valutazione della documentazione tecnica e controllo periodico da parte di un organismo certificato, il CETIM, F 60304 SENLIS CEDEX.

- Livello di potenza acustica media misurato : 94 dB
- Livello di potenza acustica assicurato : 98 dB

Redatto a Wissembourg, il 16/07/2007

Il Presidente

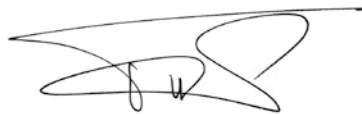

M. Patrick VIVES

CEE GELIJKVORMIGHEIDSVERKLARING

Volgens de directieren 98/37/CEE codifiëert de aangepaste directieven 89/392/CEE

Wij,

ETESIA

13, Rue de l'Industrie, 67165 WISSEMBOURG CEDEX

verklaren onder onze eigen verantwoordelijkheid dat de grofmaaier met verbrandingsmotor, type AV51, waarvoor deze verklaring is bedoeld, voldoet aan de wezenlijke eisen van veiligheid en gezondheid van de richtlijn 98/37/CE als codificatie van de gewijzigde 89/392/CEE die erop van toepassing zijn, aan de nationale en internationale wetgeving die deze transposeert en aan de eisen van andere toepasselijke richtlijnen

- | | |
|---------------------------|--|
| - 86/188/CEE van 12/05/86 | Bescherming van het bedienend personeel tegen de risico's van geluidsoverlast tijdens het werk |
| - 89/336/CEE van 03/05/96 | Electromagnetische verenigbaarheid |
| - 2000/14/CE del 08/05/00 | Geluidsemissie in het milieu door materieel voor gebruik buitenshuis |

En garanderen dat de bosmaaier met meerjiddende bestuurder, type AV 51 beantwoordt aan de eisen van richtlijn 2000/14/CE inzake de geluidsemissie in het milieu en is onderworpen aan interne procedure ter controle van de productie, met toetsing van de technische documentatie en periodieke controle door een gecertificeerd organisme, de CETIM, F-60304 SENLIS-FRANKRIJK.

- Gemiddeld gemeten geluidsvermogensniveau : 94 dB
- Gegarandeerd geluidsvermogensniveau : 98 dB

Optgemaakt te Wissembourg, Frankrijk, op 16/07/2007

De voorzitter

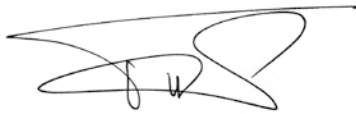

Dhr. Patrick VIVES



Dans un souci constant d'amélioration de ses produits, ETESIA se réserve le droit de modifier sans préavis les spécifications des modèles présentés.
Photos et illustrations non contractuelles.

ETESIA SARL - F - 67165 WISSEMBOURG CEDEX - R.C.S. Strasbourg B343 510 996

Sempre volta al costante miglioramento dei propri prodotti, ETESIA si riserva il diritto di modificare senza preavviso le specifiche dei modelli presentati.
Le fotografie e le illustrazioni non sono vincolanti.

ETESIA SARL - F - 67165 WISSEMBOURG CEDEX - R.C.S. Strasbourg B343 510 996

ETESIA volgt een politiek van konstante kwaliteitsverbetering en houdt zich dan ook het recht voor, de technische eigenschappen van haar produkten zonder voorafgaande kennisgeving te wijzigen.
Gebruikt illustratiemateriaal heeft geen wettelijk bindende waarde

ETESIA SARL - F - 67165 WISSEMBOURG CEDEX - R.C.S. Strasbourg B343 510 996.